

Murat Havzası

Palu Kùltür ve Dayanışma Derneđi Yayını

Yıl 4 / Sayı 5 / 2010

ISSN 1306 - 6072

Palu El Sanatları
Tel Kırma (Çakma/Palu İşı)



Tarihi Palu Çesmeleri

SIMPLY CLEVER

İHTİYAÇ DUYDUĞUNUZ HER AN



SIMPLY CLEVER



hurel otomotiv

"Biz Konuşmayacağız
Araçlarımız Konuşacak"



Tlf : (0424) 248 27 00
Fax: (0424) 248 27 99
Malatya Yolu 5. Km / ELAZIĞ



Ejder Açıkkapı Yusuf Demirtaş

İçindekiler



Editörden	2
Palu Derneği ve Murat Havzası	
<i>Mustafa DEMİRKIRAN</i>	3
Kent Envanterlerinden Kent Müzelerine ve Arşivlerine	
<i>Prof. Dr. Metin SÖZEN</i>	4
Palu Hükümeti ve Cemşid Bey	
<i>Süleyman YAPICI</i>	5
Palu El Sanatları	
<i>Şamil Cengiz YILMAZ</i>	8
Osmanlı Devleti'nde Taşra Teşkilatı	
Palu Kaymakamları ve Belediye Başkanları	
<i>Süleyman YAPICI</i>	14
Palu Çeşmeleri	
<i>Ferya AKTAŞ</i>	19
Yitik Şehrin İzinde	
Tarih Aynasında Harput'un Siluetini Yakalamak (II)	
<i>Yard. Doç. Dr. Hayrettin AYAZ</i>	26
Fuzûlî'nin Bir Gazelinin Şerhi	
Kutlu Nebi (s.a.v.)'ye ithaf	
<i>Arif REHA</i>	33
Elazığ Kültür Envanteri	
Çalışmalarında Geline Son Durum	
<i>Mustafa BALABAN</i>	35
Palu Üzerine Sohbetler (II)	
<i>Bekir Ali DEMİREL</i>	37
Palu'da Kırk Yıl (II)	
<i>Murat BİLGİN</i>	42
Derneğimizden Haberler	45

Murat Havzası

Palu Kültür ve Dayanışma Derneği Yayın Organı
Dört Ayda Bir Yayınlanır.

Fotoğraflar ve Yazılar İzinsiz Kullanılamaz.

Palu Kültür ve Dayanışma Derneği Adına

İmtiyaz Sahibi

Murat Bilgin

Sorumlu ve Yazı İşleri Müdürü

Yusuf Bakıcı

Genel Yayın Yönetmeni

Süleyman Yapıcı

Bilim-Danışma Kurulu

Prof. Dr. Metin Sözen

Prof. Dr. Abdusselam Uluçam

Prof. Dr. İbrahim Yılmazçelik

Prof. Dr. Saadettin Tonbul

Yayın Kurulu

Mustafa Demirkıran

Temur Pirinççi

Süleyman Yapıcı

Seyfettin Bahçeci

Muzaffer Yanılmaz

Murat Açıkkapı

Kenan Altungök

Adem Akbulut

Ahmet Özdemir

Mustafa Balaban

Hukuk Danışmanları

Av. Ömer Faruk Budak

Av. Mehmet Talip Ersöz

Adres Bilgileri

Hürriyet Cad. Elazığ Ticaret Merkezi

No:31 Kat:1/1

[ELAZIĞ](#)

Tlf : 0 424. 233 48 35 / 0 424. 233 79 31

www.paluder.org

palu@paluder.org / paludernegi@paluder.org

palu_dernegi@yahoo.com.tr / paluder@hotmail.com

Dizgi - Mizanpaj ve Fotoğraflar

Süleyman Yapıcı

Baskı ve Baskıya Hazırlık

Güler Ofset ve Matbaacılık

Tlf. 0.424.233 15 40

İzzetpaşa Mah. Hacı Tevfik Ef. Sok. No:27 [ELAZIĞ](#)

ISSN 1306-6072

Değerli Okurlar,

Dergimiz yayın hayatına başladığı günden bugüne beş yıl geçti. Bu beş yıl içinde "Murat Havzası" olarak üstlendiğimiz misyonuyla okurlarımızın katışısına çıktık.

Dergimiz, "Palu Kültür ve Dayanışma Derneği" bünyesinde yayın hayatına başlamasından dolayı İlçemiz Palu başta olmak üzere yörenin tarihi, kültürel ve manevî değerlerini bir miras şuur ve hassasiyetiyle, kıymetli yazarlarımızla gün ışığına çıkarmaya çalıştık.

"Murat Havzası" ismiyle de Palu ilçemizin, bağrında bir "şahdamar" canlılığıyla akıp giden Murat ırmağının oluşturduğu havzanın en önemli merkezi olan Palu'dan başlayarak tüm havzayı gündeme getirme gayreti içinde olduk.

Dergimizin ilk sayısından itibaren tüm sayıda başyazarımız olan Prof. Dr. Metin Sözen ile dergimizde Prof. Abdusselam Uluğam, Prof. Dr. Mehmet Ali Unal, Prof. Dr. Fahri İşık, Prof. Dr. Veli Sevin, Prof. Dr. İbrahim Yılmazgelik, Prof. Dr. Saadettin Tonbul, Prof. Dr. Muhammed Beşir Aşan, Prof. Dr. Mehmet Çelik, Prof. Dr. Ahmet Ekmekeypar, Prof. Dr.

İbrahim Piringci, Yrd. Doç. Dr. Hayrettin Ayaz, Yrd. Doç. Dr. Yüksel Arslantaş, Yrd. Doç. Dr. Halil Günek gibi dalında uzman bilim adamlarının bilimsel yazıları yayınlandı.

Arif Reha, Ertuğrul Danık, Süleyman Yapıcı, Mustafa Balaban, Mahmut Kahraman, Bekir Ali Demirel, Samil Cengiz Yılmaz, Ferya Aktaş gibi araştırmacı yazar arkadaşların kendi uzmanlık dallarında araştırma ve inceleme yazıları yayınlandı.

Tüm yazarlarımıza siz okurlarımızın şahsında dernek yönetim kurulu ve dergi yayın kurulu olarak teşekkür eder, elinizdeki bu beşinci sayımızla da kendi dallarında uzman bilim adamlarımızın ve araştırmacı yazarlarımızın bir araya geldiği bir dergiyi sizlere kazandırmaktan büyük bir onur duyuyoruz.

Dergimizin ilk sayısından itibaren bizleri yalnız bırakmayan ve aramızdan ayrılan Ertuğrul Danık'a Allah'tan rahmet, ailesine sabır ve başsağlığı diliyoruz.

Saygularımızla....

Palu Derneği ve Murat Havzası

Değerli okurlar Palu Kültür ve Dayanışma Derneği olarak, çıkarttığımız Murat Havzası dergisinin 5. sayısında yine sizlerle beraber olmanın mutluluğunu yaşıyoruz.

Yerelden ulusala sloganıyla çıkarttığımız dergimiz; içeriği, yazarları, dizgi ve mizanpajıyla Türkiye'nin seçkin dergileri arasında yerini aldı.

Dergimizin birinci sayısından itibaren Palu'daki tarihi eserleri gündeme taşıyarak yok olmak üzere olan bu eserlerimize dikkatleri çekmeye ve yetkilileri uyarmaya çalıştık.

Birinci sayımızda; Mimar Sinan'ın eserleri kadar değerli olan "Alacalı Mescid"i,

İkinci sayımızda; Dünyada bir eşi olmayan doğal korunaklı ve görkemli konumuyla "Palu Kalesi"ni,

Üçüncü sayımızda; Artuklu'dan Osmanlı'ya kadar olan dönem içindeki "Camilerimiz"i,

Dördüncü sayımızda; bir şaheser olarak hala ayakta olan "Çarşıbaşı Hamamı"ni,

Elinizdeki beşinci sayımızda da; unutulmaya yüz tutmuş "Palu el sanatları" ile, yine terkedilmiş "tarihi çeşmelerimizi" gündeme getirdik.

Bununla da yetinmedik. Vakıflardan sorumlu Devlet Bakanı Hayati Yazıcı'ya, Kültür ve Turizm Bakanı Müsteşarı Mustafa İsen'e, Kültür ve Turizm Bakanı Ertuğrul Günay'a, Devlet Bakanı Cevdet Yılmaz'a ve T.C. Başbakanı Sayın Recep Tayyip Erdoğan'a bu tarihi eserlerimiz ile ilgili birifing dosyalarını sunduk.

Tüm çalışmalarımız yavaş yavaş semeresini vermeye başladı. Palu tarihi köprüsü aslına uygun olarak restore edilmeye başlandı. Diğer tarihi eserlerimiz ile ilgili başlayan çalışmaların da bir an önce hızlanarak sonuçlandırılmasını bekliyoruz.

Tarihi konumu ve birçok medeniyetlere ev sahipliği yapmış olmanın birikimiyle bugün hala etrafına ışık olan Palu İlçemiz ile ilgili bugüne kadar birçok sosyal, kültürel ve tarihi çalışmalar yapılmış ancak bunlar belirli bir koordinasyonla yürütülmediği için çoğu kez hemşerilerimizin istifadesine sunulamamıştır.

Var olan bu muazzam potansiyeli yeniden harekete geçirmek, Palu ile ilgili tüm verileri kayıt altına almak ve bu bölgede yaşayan insanlarımızın karşılaştığı sorunlara dikkat çekerek çözümü noktasında ilgili kurumlarla işbirliği yapmak suretiyle hizmetler gerçekleştirmek için 2004 yılında kurulmuş olan Palu Kültür ve Dayanışma Derneğimiz

(PALU-DER) bu amaca ulaşmak için birçok faaliyetler gerçekleştirmiştir.

Bu faaliyetlerimizden bazılarını dergilerimizle sizlere duyurmaya çalıştık.

Bundan dolayı derneğimiz; kurulduğu günden beri ilimizde en aktif dernek olarak kamuoyunun takdirini kazanmış, tüm hemşehrilerimizin gönlünde taht kurmuştur.

Dergimiz vasıtasıyla ilimizde, il dışında Türkiye'nin tüm bölgelerinde ve Dünyanın neresinde olursa olsun yaşayan, Palu'nun 4000 yıllık tarihi geçmişi, kültürü ve medeniyeti ile kısacası "Palulu" olmakla övünen ve tüm hemşehrilerimize seslenmek istiyoruz.

Genelde Elazığ, özeldde de Palu ilçemiz; ülkesine sevdalı, halkına duyarlı insanları yetiştirmeyle tanınmış ve bu özelliğiyle de başka vilayet ve ilçe insanların gıpta ile baktığı değerli işadama, siyasetçi, bürokrat ve sanat adamı yetiştiren müstesna beldelerimizdendir.

Her Palulu, bulunduğu ortamda özel yetenekleri, insani değerleri, sosyal ilişkileri ve girişimciliğiyle dikkat çeken ve çevresinde hemen bir "sevgi çemberi" oluşturmayı başaran, özü ve sözüyle mert olan insandır.

Sizler bulunduğunuz ve yaşadığınız yerlerde bir Palulu olarak, gerek iş çevrelerinde, gerekse komşuluk ilişkilerinde gösterdiğiniz samimiyet, dürüstlük ve içten davranışlarınızla Palu'nun gönüllü birer "kültür elçilerisiniz." Dolayısıyla sizlere ne kadar teşekkür etsek azdır.

Bizler dernek olarak önemli hizmetleri gerçekleştirmenin samimi gayretini vermekteyiz. Yaptığımız her hareket attığımız her adım, bizleri yetiştiren, bugünlere gelmemizde ve bir çok özelliğiyle "erdem" kabul edilen şahsiyetimizin oluşmasında büyük bir misyon üstlenen topraklara karşı bir vefa borcumuzu ödemek ve bu topraklara layık olabilmektir.

Doğup büyüdüğümüz ve birçok kazanımlarımızı elde ettiğimiz bu topraklara ve bu toprağın insanlarına hizmet yolunda derneğimiz aracılığıyla bazen zeki ama okuma imkânı olmayan bir gencimize bir ışık, bazen fukaralığın pençesinde aile mutluluğunu yitirmek üzere olan bir aileye umut, gün yüzüne çıkmayı bekleyen tarihi eserlerimize bir meşale olabilirsiniz.

Bizleri yalnız bırakmayacağımıza olan inançla saygılar sunuyor, çalışmalarımızda üstün başarılar diliyoruz.

* Palu Kültür ve Dayanışma Dernek Başkanı

Kent Envanterlerinden Kent Müzelerine ve Arşivlerine

Yarım yüzyıl süren birikimler sonucu 1990 yılında kurulan “ÇEKÜL / Çevre ve Kültür Değerlerini Koruma ve Tanıtma Vakfı” 20 yıl boyunca bazı temel kavramları, bunlara bağlı tasarım ve uygulamaları ülke bütününe yaymayı temel hedef almış, somut örneklerle yönelmiştir.

ÇEKÜL’ün Türkiye’deki birikimli-özverili kadrolarla yaşama geçirmeye çalıştığı en önemli ve öncelikli konulardan biri, kesintisiz “kent envanterleri” olmuştur. Hiç kuşkusuz bunun ardından kentlerin bellek/hafıza merkezleri olacak “kent müzeleri ve arşivleri” gelmektedir.

Burada temel çıkış noktası, doğa ve kültür varlıklarını, o varlıkların sahibi coğrafyaların “sahiplerinin” saptaması, gün ışığına çıkarması, kendi kimliğini kendisinin özümsemesi ve bunu ülke bütününe yaymasıdır. Kısacası bunu bir başkasından beklememesidir. Üstelik her kentte bir üniversitenin varlığı, artık bunu bir başkasından bekleme de anlamsız kılmaktadır.

Yıllardır ÇEKÜL olarak aralıksız sürdürdüğümüz kent envanterleri girişimimizde, bugün geldiğimiz nokta, tam bir “başarının” işaretidir. Birbirleriyle yarışmasına valiliklerin ve belediyelerin kendi kadrolarıyla ürettikleri envanterler, kısa aralıklarla güncelleştirme-geliştirme aşamasına gelmiş bulunmaktadır. Her şeyi bir başkasından bekleme geleneği kırılmış, yerel yönetimler kendi dar olanaklarıyla bu temel ve öncelikli işi özenle başarmış bulunuyorlar.

Bu çok sevindirici bir başlangıçtır. Ayrıca kentlerin sorumluluklarını kendilerinin taşımasına somut bir örnektir. Kendi birikiminin farkına varmayan toplumlar, kendilerini tanıyamazlar. Bunu başaranları kutlamak gerekir.

Hiç kuşkusuz yine aynı bakış açısı ve yöntemle, kent insanının kendi yaşam ortamı ve varlığını yansıttığı “kent müzeleri ve arşivleri” düşüncesi de sağlam bir zemin üzerinde gelişmektedir. Birbirinden ilginç örneklerin tarihsel kimliği olan yapılar onarılarak böyle bir kalıcı değere ulaşmaları, kentlerde yeni bir heyecan yaratmaktadır.

Son Mardin Kent Müzesi ve öncü diğer örneklerin uluslararası düzeyi yakalaması açısından durum umut verici bir geleceğin işaretidir. Kemaliye, Kastamonu, Bursa, İzmir ve diğerleri, deneyimlerini birbirlerine aktararak, kendi özelliklerini ve yaşama sevinçlerini yansıtmaya olanağı da

bulmaktadırlar. Bu yıl müzeler sayıları çok artarak, ülke gündemini oluşturacak bir düzeye hızla gelecektir.

Böyle bir konuya acaba niçin değiniyorum? Yakın çevremdeki dostlarımın bildiği gibi, yaşamsal, “olmazsa olmaz” bir konuya, doğduğum, her aşamasını bildiğim kentte başlamak öncelikli hedefimdi. Bunu Keban araştırmaları sırasında, Fırat Üniversitesi, ÇEKÜL ve Tarihi Kentler Birliği kurulurken hep yineledim.

Harput’un ayağa kaldırılması, Yukarı Fırat Havzası Kalkınma Birliği kurma girişimlerimde sürekli altını çizdim. Oysa Kemaliye’de başardık, nedense Elazığ’da başaramadık. Çünkü kentimizde her iyi-kalıcı düşüncenin doğmadan karşı gücü oluyor. Herkes her şeyi biliyor. Harput’un o engin kültürü geliyor, günün sıradan zavallılığına takılıyor.

Gecikmenin neresinden dönsek kârdır. Ben istiyorum ki Elazığ ve çevresini içeren kent envanterini Elazığ’ın birikimli “kimlikleri” oluştursun...

Ne kadar zenginliğimiz var görünsün...

Önemine uygun biçimde tasarlansın, basılsın...

Böylesi büyük birikim Elazığ Kent Müzesi ve Arşivi’ne yansısın...

Herkes her şeyi ve kendini-birikimini görsün...

Kendi araştırmacımız, kendi uzmanımız, kendi tasarımcımız onarılan Hükümet Konağı’nı seksen yıl beklemeden müzeye dönüştürsün...

Çevresini düzenlesin...

Yıllarca konuşularak, herkes her defasında yeni bir öneriyle gelmesin...

Bu tür gecikmeler Elazığ’ın ilçelerinde de benzer örnekleri çoğaltmayı önüyor. Palu’da başlayan araştırma ve onarımların diğer ilçelerde yarışa dönüşmesi, merkezin itici gücüne bağlı... Somut örnekler göstermesine bağlı... Üstelik bu kalıcı girişimlerin kaynak sorunu yok. Kaynak “birikimli” insanlar.

Elazığ’da birlikteliği ve zamanı doğru değerlendirmeyi görmek umuduyla...

Palu Hükümeti ve Cemşid Bey

1507'de Şah İsmail tarafından Akkoyunlu Devleti yok edilince, Doğu Anadolu'daki pek çok şehirle birlikte, Palu'da da Safevi Dönemi başlar. Şah İsmail önceleri Osmanlılar ile iyi ilişkilere girer ve bunun karşılığında II. Beyazıt'ın da bu ilişkilere olumlu karşılık vermesine rağmen, Trabzon Valisi Şehzade Selim, her fırsatta sınırlara baskınlar yaparak, gerginliği artırır. Şah İsmail'in Doğu Anadolu'da güçlenmesi, gönderdiği misyonerler ile organize olarak taraflar kazanması sonrasında, 1512 yılında tahta geçen Yavuz Sultan Selim, ilk iş olarak 1514 yılında Şah İsmail'in üstüne yürür ve Çaldıran'da Safevi ordusunu yenerek bölgenin büyük bir bölümünü ele geçirir.¹

1514 yılında meydana gelen Çaldıran zaferinden sonra Doğu Anadolu'nun büyük bir kısmı Osmanlılar'ın hakimiyetine girmişse de, Güneydoğu Anadolu Safeviler'in elinde bulunuyordu. Sultan Selim, Bıyıklı Mehmet Paşa ile birlikte İdris-i Bitlisi gibi birçok yerel beyleri bölgenin Safeviler'den ve onları destekleyenlerden temizlenmesi için görevlendirir. Bıyıklı Mehmet Paşa ile birlikte hareket eden İdris-i Bitlisi, bölgede her biri bir kaleye sahip iken birçoğunun ülkesi ve kalesi Safevilerce ellerinden alınmış olan Kürt beylerinin Osmanlı hizmetine girmelerini sağlamıştır. Safeviler'le Osmanlılar arasında cereyan eden Eski Koçhisar yakınlarındaki Dede-Kargın savaşına katılmışlar ve Osmanlıların savaş kazanmalarında mühim rol oynamışlardır.

Bu beylerden Cemşid Bey, Karaman'dan itibaren bağılılık sunarak yanında ye aldığı Yavuz Sultan Selim'in izniyle Palu Kalesi'ne yönelenerek, 1515 yılında Osmanlı sancağını kale burçlarına dikmiştir.² Gerek bu ilk destekler ve gerekse, İdris-i Bitlisi aracılığıyla bir araya gelen bu yerel beylerin oluşturduğu kuvvetlerin, Doğu Anadolu Bölgesi genelinde Safeviler'e karşı verdikleri mücadele sonrasında, yapılan hizmetler karşılığında bu beylere yerel bağımsız ve tam yetkili beylik sıfatları verilmiştir. Bu dağıtım sırasında Palu Beyliği'de "Kara" lakaplı Cemşid Bey'e verilmiştir.³

Bu seferden sonra İdris-i Bitlisi, bölgenin idari teşkilatlanması konusunda Yavuz Sultan Selim tarafından kendisine verilen yetkileri en iyi şekilde kullanmıştır. O, bölgenin coğrafi özellikleri ve

ekonomik yapısını dikkate alarak "yurtluk-ocaklık" ve "hükümet" adı verilen bazı idari imtiyazlara sahip sancakların teşekkülünü sağlamıştır.

Güneydoğu Anadolu'daki Eğil, Cizre, Hazo ve Genç gibi "hükümet" sancakları yanında Palu ve çevresi de Cemşid Bey'e "mülkiyet üzere" tevcih edilmiştir. Bununla ilgili olarak Yavuz Sultan Selim tarafından Cemşid Bey'e "temessük" verildiği anlaşılmaktadır.

Tacü't-Tevrih 'te Cemşid Bey şöyle anlatılmaktadır :

*"Cemşid Bey'in merdisi, Padişah'ın zaferler yayan sancağını, Acem ülkesine yönelttiği günlerde, devlet gibi karşılayıp Karaman yöresinde yüce eşiği öperek bir an önce bağılılığını göstermiş, bu nedenle de Padişah'ın lütuflarıyla sevindirilmiş, Sultanın ilgisini görmeye başı yükselmişti. Palu kalesini kılıç koyarak, güzel önlemlerle Kızılbaş elinden kurtarmış ve parlak kılıçla çekişme ipini de kesip atmıştı. Böylece bu sağlam kaleden hakkı olmayanın hükmü kalkmış, çıkılması güç burçlarına da çağın hünkarının ihsan buyurduğu cihamı bezeyen sancağı çekilmişti...."*⁴

1584 (h. 992) yılında İran seferine katılan Cemşid Bey ve askerleri 1585 yılında da Veziriazam Özdemiroğlu Osman Paşa'nın serdarlığında Tebriz seferine çıkan Osmanlı Ordusunun iâşesi için temin edilen erzak içinde Palu'dan 5000 adet koyun ve 500 batman yağ bulunmaktadır.⁵

Kanuni Sultan Süleyman İrakeyn seferine çıkarken bölgedeki Ekrâd ümeraya gönderdiği "emr-i şerif" de babası Sultan Selim Han devrinde "arz-ı ubudiyetle kızılbaş-i küfr-i faş ile cenk-ü cidal idüb enva-i yoldaşlıklarda ve himetlerde" bulduklarını hatırlatarak kendi "eyyam-ı hümayun" unda dahi hizmet ve itaata devam etmelerini istemekte ve yine "Acem diyarına sefere niyyet" ettiğini belirterek onları "gaza ve cihada" davet etmektedir. Karşılığında ise halen tasarruf etmekte oldukları sancak ve dirliklerin yine "yurtluk-ocaklık" yoluyla kendilerine temlik edileceği müjdelanmaktadır. Nitekim bu "emr-i şerif" iktizasınca hükümet sahiplerinin ellerine "temliknameler" verilmiştir. Bu Yavuz Sultan Selim zamanında verilen temliknamelerin yenilenmesidir.⁶

Öte yandan Cemşid Bey, bölgenin ve doğunun

ahvalini iyi bilen tecrübeli bir zat olarak İrakeyn seferi sırasında Kanuni'ye danışmanlık etmiştir. O bu sırada 60-65 yaşlarında olmalıdır.

Cemşid Bey'e verilen temliknameler her padişah döneminde yenilendiği için Cemşid Bey'in torunlarında bulunan Sultan I. Ahmed tarafından verilmiş olan Ekim başları 1611 / Evahir-i Receb 1020 tarihli temlikname de Yavuz tarafından verilen temlikname ile aynı muhtevada olup, Kanuni tarafından verilen temliknameye atıfta bulunularak, Sultan Süleyman Han tarafından İrakeyn seferi başlangıcında Güneydoğu Anadolu'daki Ekrâd beylerinin arz-ı ubudiyetleri ve ihlasları ve din bâbındaki istikametleri ve dilaverlikleri sebebiyle verildiği ifade olunmaktadır. Kanuni tarafından Diyarbekir'de yazılan ve bir suretinin Defterhane-i Hakânide mukayyed olduğu belirtilen temliknameye göre Cemşid Bey'e "*Palu ülkesi*" cümle kaleleri, şehirleri, köyleri, mezarları ve bahçeleri bütün mahsulat ve gelirleriyle birlikte temlik edilmiştir. Ayrıca temlik şartı da kendisinden sonra "*oğlu oğluna neslen ba'de neslin*" intikal etmesi hususu da tebarüz ettirilmiştir.

Cemşid Bey, Palu'yu uzun yıllar istikrarla yönetmiştir. O oldukça uzun bir ömür sürmüştür. Torunları onun 120 yaşında öldüğünü söylemektedir. Şerefhan da onun ömrünün 100 yılı aştığını ve 60 yıl Palu'da hükümdarlık ettiğini kaydetmektedir. Cemşid Bey'in doğum tarihi bilinmemekle beraber 1568 yılı Nisan'ında (Şevval 975) de öldüğü mezar taşı kitabesinde mevcuttur.

Doğu Anadolu'daki Beyler arasında oldukça tecrübeli, zeki ve basiretli bir şahsiyet olarak dikkati çeken Cemşid Bey, Kanuni zamanındaki bütün İran seferlerine katılmış ve Kanuni Sultan Süleyman'ın şahsi itimadını kazanmıştır. Ayrıca zamanın ölçüleri dâhilinde son derece dindar ve hayırsever olduğu dikkati çekmektedir. Üç defa hacca gitmiş ve Palu'da inşa ettirdiği cami, medrese ve türbeden oluşan külliyyeden başka Diyarbakır Demirkapı denilen derbende han ve tekke yaptırıp vakfetmiş ve Diyarbakır şehrinde Dağköyü mahallesinde de bir cami inşa ettirmek için izin istemiştir. Yine Harput'ta kendi adına yaptırdığı hamam hala hizmete açıktır. Ayrıca onun oldukça varlıklı olduğu, çok sayıda koyun ve keçi

sürüleri beslediği ve bunlardan her yıl 3000 kadarını Halep'te sattırdığı kaynaklarda belirtilmektedir.

Cemşid Bey dönemine ait tarihi eserler: Zeve (Eski Palu)'da bulunan kendi ismiyle anılan Cemşid Bey Camisi, Türbesi, Medrese ve haziresidir. Yine Cami karşısında şu anda sadece temel duvarları bulunan Hamam ile, Aşağı Mahallede ki hamamın da kendisi tarafından yaptırıldığı söylenmektedir.

Cemşid Bey'in 1565 yılından kısa bir süre önce Palu Hâkimliği'ni oğlu Hüseyin Can lehine feragat etmişse de, oğulları ve torunları arasındaki beylik kavgası, 1565 yılında yönetim büyük oğul Hüseyin Han Bey'in eline geçer. Onun ölümü ile birlikte 1575 yılında yerine kardeşi Hasan Bey getirilir. Bu durum 5-6 sene sürmüş, 1580 yılında Lala Mustafa Paşa ile Şirvan seferine katılmış ve sefer dönüşü sırasında ölmüştür.

Lala Mustafa Paşa, Hasan Bey'den sonra Palu hâkimliğini oğlu Süleyman Bey'e tevcih ettirmiştir. Fakat veziriazam Sokullu Mehmet Paşa'nın delaletleriyle Sultan Murad zamanında Palu beyliğine Devletşah Bey'in oğlu Yusuf'un getirilmesi konusunda ferman çıkmıştır. Bu durum, Süleyman Bey ile Yusuf Bey'in serdar ile veziriazam arasındaki çekişmenin kurbanı oldukları anlaşılmaktadır. Bu durumda hükümeti tek başına elde etmek isteyen Süleyman Bey ile Yusuf Bey arasında çarpışma çıkmasına ve bir kaç yıl kan dökülmesine yol açtı.

Süleyman Bey'in Palu hâkimliği ise oldukça uzun sürmüştür. Onun Celaliler üzerine yapılan Kuyucu Murad Paşa'nın seferlerinden birinde öldüğü belirtilmektedir.

1611 Ekim'i başlarında (Evahir-i Receb 1020) temliknameye göre yerine oğlu Mehmed Bey hâkim nasb edildi. Diğer taraftan Mehmed Bey'e Sultan I. Ahmed tarafından verilen temlikname, hükümet sancaklarının imtiyazlarının ve merkezi otoriteye karşı olan mükellefiyetlerinin tesbiti açısından mühim bir belgedir.⁷

17. yy.da 1663'lerde vefat eden İbrahim Bey, IV. Murad'ın Bağdat seferine katılmıştır. Evliya Çelebi 17. yy.ın ortalarında ziyaret ettiği Palu'dan bahsederken İbrahim Bey'in Palu kalesinde otur-

duğunu ve beraberinde askerlerinin bulunduğunu kaydetmektedir.

Palu'ya 1695 yılında Naysar Bey hakim bulunuyordu. Naysar Bey ve kardeşi Mucur Mehmet Paşa, Osmanlıların Avusturyalılar ile yaptıkları Sente savaşında şehit düşmüşlerdir.⁸

1697 yılında Naysar Bey ve Mucur Mehmet Paşa'nın kardeşi Süleyman Bey Palu Sancağı beyliğine getirilmiştir. 17 Ocak 1737'de Palu hükümeti İbrahim Paşa tarafından idare edilmektedir.⁹

Tesbit edebildiğimiz en son Palu Beyi Süleyman Bey'dir. 1838 yılı Mısırlılarla Osmanlılar arasında meydana gelen Nizip savaşı sırasında 1838 / 39 (1254 h.) bu savaşa katılarak şehit düşmüştür.

Tanzimat'ın ilanına kadar devam eden Cemşid Bey oğulları ve torunları arasındaki beylik yönetimi, 1839 yılında Tanzimat'ın ilanından sonra merkezden atanan valilerin yönetimine geçer.¹⁰

Palu'da bulunan Osmanlı dönemine ait diğer tarihi eserler ise şunlardır: Zeve (Eski Palu)'de;

Cemşid Bey Camii ve Külliyesi, Cemşid Bey Hamamı (Camii Karşısında yıkık), Dükkanönü Cami. Çarşıbaşı Mahallesi; Ulu Cami, Küçük Cami ve Hamam. Aşağı Mahalle'de ise bir hamam bulunmaktadır.

Uzun yıllar boyunca Harput ile ilişkili olarak görülen ve tüm siyasi ilişkileri Harput üzerinden kurulan Palu, kesin başlangıç tarihi bilinmemesine de, 1515 yılından sonra Diyarbakır Eyaleti'ne bağlı olarak görünmektedir. 1839 yılındaki Tanzimat ilanına kadar çeşitli statüler altında Diyarbakır'a bağlılık sürse de, 1845'den sonraki yeni düzenlemeler içinde ve yine dönem dönem değişen statüler altında bu defa Harput Eyaleti'ne ve daha sonra değişen adıyla Harput Sancağı'na bağlanır. 1864 yılından sonra idari bağlılık yeniden Diyarbakır'a yönelir. Ancak kısa süren bu bağlılıktan sonra 1875'den sonra tekrar Harput Sancağı altına girer. Son olarak 1883'ten sonra Ergani Maden Sancağı altında Diyarbakır Eyaleti altındayken, Cumhuriyet'in ilanından sonra 1927'de Elazığ'a bağlı bir ilçe durumuna getirilir.¹¹

*Araştırmacı-Yazar, Palu Kültür ve Dayanışma Derneği Yönetim Kurulu Üyesi.

DİPNOTLAR

1. Aksoy, 1985, s. 174, 175.
2. Hoca Saadeddin 1992, c.4, s.250.
3. Ayrıntılar için bkz. Yapıcı, 2004, s. 42-50.
4. Hoca Saadeddin 1992, c.4, s.250.
5. Kılıç, 1999, Sayı: 45, s. 130.
6. Osmanlı Padişahları Tarafında verilen Temlikname Cemşid Bey'in Torunları elinde hala muhafaza edilmektedir.
7. Ünal, 1994, s. 1074-1081. Şerefhan, 1990, s. 204-216.
8. Ünal, 1994, s. 1082.
9. Yeni Türkiye, 2000, 6. Sayı, Sayı:31, s. 32.
10. Bu dönemin ayrıntıları için bkz. Yapıcı, 2004, s.50-54.
11. Yınanç, 1949 s 470, 471; Sunguroğlu, 1958, s. 111, 112; Ardiçoğlu, 1964, s. 39, 40; Abu'l-Farac, 1987, s. 358; Demirkent, 1987, s. 29; Mateos, 1987 s. 272, 273; Yapıcı, 2004, s. 30-52, 96-100

KAYNAKLAR

- Abu'l Farac 1987 / Gregory Abu'l-Farac, Gregory (Bar Habreus), Abu'l Farac Tarihi, Çev.Ö.R.Doğrul, Ankara
- Aksoy 1985 / Bilal Aksoy, Tarihsel Değişim Sürecinde Tunceli, C. I, Ankara

Ardiçoğlu 1964 / Nureddin Ardiçoğlu, Harput tarihi, İstanbul

Demirkent 1987 / Işın Demirkent, Urfa Haçlı Kontluğu Tarihi, Ankara, 1987

Hoca Saadeddin 1992 / Hoca Saadeddin Efendi, Tacu'l-Tevarih, Hazırlayan: İsmet Parmaksızoğlu, c.4, Ankara

Kılıç 1999 / Orhan Kılıç, 1585 Yılında Tebriz Seferine Çıkan Osmanlı Ordusunu İkmal ve İaşesi, Askeri Tarih Bülteni, Genel Kurmay Tarih ve Stratejik Etüt Başkanlığı Yayınları, Yıl: 24 Şubat 1999

Mateos 1987 / Urfalı Mateos, Mateos Vekaynamesi (952-1136) ve Papaz Grigor'un Zeyli (1136-1162), Çev. H. D. Andreasyan

Sunguroğlu 1958 / İshak Sunguroğlu, Harput Yollarında, C. I, İstanbul, 1958

Şerefhan 1990 / Şerefhan, Kürt Tarihi, Arapçadan Çeviren, M. Emin Bozarlan, İstanbul

Ünal 1994 / Mehmet Ali Ünal, XVI. Yüzyılda Palu Hükümeti, Ankara

Yapıcı 2004 / Süleyman Yapıcı, Palu (Tarih-Kültür-İdari ve Sosyal Yapı), Ankara

Yeni Türkiye 2000 / Yeni Türkiye, 701 Osmanlı Özel Sayısı I Siyaset ve Teşkilat, Yıl: Ocak-Şubat 2000, Yıl: 6. Sayı:31.

Yınanç 1949 / Mükrimin Halil Yınanç, "Belek", İslam Ansiklopedisi, C. II, İstanbul.

Palu El Sanatları



İhtiyaca binaen üretilmeye başlamıştır el sanatları. Her yerde olduğu gibi Palu'da da günlük yaşamda kullanılmak üzere.

4000 yıllık tarihi bir geçmişi vardır Palu'nun... Tarihi süreç içinde çeşitli medeniyetler, kültürler gelip geçmiştir. Her medeniyet kendine ait bir iz bırakmıştır Palu'da...

Palu'da geçmişte icra edilen el sanatlarından bize ulaşan eşyalara bakarak bazı fikirler edinmekteyiz. İhtiyaca binaen üretilen eşyalarda birçok konu gizlidir. Üretilen eserler üzerinde bir motif, figür, bazen ince bir detay bunların mensup oldukları medeniyeti, kültürü, hangi beyliğe ait olduğu, nereden geldiklerini, örf ve adetlerini, inanç ve törelerinin imgelerini taşır.

Zaman içinde bu izlerin büyük bir kısmı kaybolursa da birkaç el sanatları evlerde özellikle de bayanların yaptığı "tel kırma ve çakma" işinin dışında devam eden bir el sanatı dalı maalesef günümüze ulaşamamış durumda.

Palu'da evliliğe namzet her genç kızın çeyizliği arasında olmazsa olmazı olan ve kendini bu

işlemleri yapmak mecburiyetinde hissettiği tel kırma, değişik ve güzel bir işleme çeşididir. İşleme yapılırken tel, makas kullanılmadan kıvrılarak kesildiği için bu ismi almıştır. Tel kırma (Çakma) işleminin diğer adı da "Palu İş"dir. Tel kırma (çakma), bu bölgede ilk defa Palu'da yapılmış, gelişmiş ve yayılmıştır. Bu nedenle bu el sanatına ilçenin adı verilmiştir.

Bu bölgenin dışında bu el sanatının benzerini yalnızca Karadeniz ve Konya'da görebilirsiniz. Aslında bu Orta Asya'dan İran üzerinden, Anadolu'nun içlerine kadar gelen bir destanın izleridir. O kadar güzeldir ki bu el işleri, bakmaya doymazsınız.

İşlenecek malzeme veya kumaş kasağa geçirilerek çalışılır. Tel kırma işleminde kullanılan tel, madensel tellerden yapılır. Bu tel, altın ve gümüşle de sıvanır. Görünüşü ve genişliği gelin teline benzer. Tırnakların arasında hafif sağa, sola bükme ile kırılır. Tel kırma işleminde kullanılan bir iğne vardır. İğnesi yassı ve kısadır. Baş kısmı geniş olup uca doğru incelik. 2,5 - 3 cm boyunda tül deliklerin içerisinde geçebilecek genişliktedir. İğnenin geniş tarafında ve enine doğru iki uzun





delik vardır. Tel bunların içerisinde geçer. İğne; altın, gümüş ve pirinç gibi madenlerden kuyumcular tarafından özel olarak yapılır.

Tel kırma (çakma) işleri; şal, kemer, gece çantası, başörtüsü çeşitlerinde, yatak örtüsü, fantezi giyimler, dekoratif süslemeler gibi malzemelere uygulanarak işlenir.

Tel kırma (çakma) işinin uygulandığı yerlerden biri de bindallı dediğimiz çoğunlukla eskiden gelinlik ve nişanlılık olarak kullanılan boydan üzeri bitkisel motiflerle simli iplerle işlenmiş kabartma işçilikli bayan elbisesidir.



Bir diğeri ise üç etektir. Üç etek isminden de anlaşıldığı üzere öne açık yandan belli bir yere kadar yırtmaçlı elbisedir. Ayrıca bunun üzerine belden yukarı giyilen yelek tarzında yine üzeri çakma ve tel kırma tekniğiyle Osmanlı motifler işlenmiş üstlük, bunların bayanlar için veya erkekler için ayrı ayrı modelleri bulunmaktadır.

Peşkirler, genelde dört başı ve iki başı işlenmiş havlular olup, bunlar pamuklu veya keten dokuma üzerine yapılmışlardır. Mendil olarak kullanılanları, düğünlerde damadın ve gelinin beline bağlanan kuşaklar, başörtüleri ki çoğunlukla özel günlerde bayanlar arasında bir gösteriş sembolü olduğundan



Şamil Cengiz YILMAZ



çok güzel, özel ve itina ile yapılır.

Bu bahsettiğimiz ürünlerin üç etek ve cepkenleri şu anda üretilmemekte, diğerleri ise halen genç kızlarımızın çeyizi olarak hazırlanmaktadır.

Palu'da tel kırma (çakma) sanatı Palu Halk Eğitim Merkezi tarafından verilen kurslarla yaygınlaşmaya çalışılmaktadır.

Erkeklerin kullandığı kılıç ve kamalar vardır bir de... Bunlara da sadece Palu'da rastlanır. Şöyle ki, yılan dili gibi kıvrık, kurt başı görünümünde sapları olan kılıçlar. Osmanlı ve daha öncesinde akıncı boylarının gece baskınlarında kullandığı kılıçlardır. Bu kılıçlara Palu'nun dışında yine Karadeniz'de rastlamaktayız. Karadenizliler bu kılıçlara "yayka" demektedirler. Bu kılıçlar bir göçün ispatıdır. Çünkü Karadeniz'de bu kılıcı kullananlar Kölemenlerdir. Palululara sorsan dedelerimizden kalma derler. Bu konu araştırılmaya değer bir konudur. Çünkü aynı malzemeye Karadeniz insanı da sahip çıkmaktadır. İnsanların konuşmalarındaki çabukluk, her şeye aşırı duyarlılık, cesaret ve atılganlıkları, birbirine çok benzemektedir. Belki de tarihte aynı boya mensupturlar.

Bir de Palu'da bulunan kama ve palalar vardır ki, Çerkezlere



mahsustur. Sap kısmı kısa, bir elin zorla sığacağı büyüklükte elden çıkmasın diye son ve başlarına bir buçuk santim büyüklüğünde birer dayanak perçini yapılmış, 50 cm. boyunda, üzerinde kan olukları bulunur. Bu olukların içerisi ayrıca asit çürütme tekniği ile çeşitli motifler oluşturulmuş sapa yakın kısmında bir usta damgası, çoğunlukla ahi ustalarının damgası bulunmaktadır. Roma'daki gladyatör kılıçları boyutundadır. Daha doğrusu



birebir, yüz yüze mücadele aletidir. Bunlardan anlaşılacağı üzere Palu'daki bazı boylar Çerkez olabilir.

Kılıçtan bahsedince cirit oyunundan da bahsetmeden geçmemek gerekir. Palu'da cirit oynamak çok eskilerden kalma bir gelenektir. 70'li yıllarda bile Palu'da cirit oyunu en gözde oyunlardandı. Cirit mızrakları ve ciritte kullanılan kalkanlar, Palu'ya özgü eserlerdir. Bir de "şespare" dediğimiz tümüyle dövme demirden yapılmış gürzler vardır.

Palu'da dokumacılık da meşhurdur. Özellikle "cecim" kılımlarının üzerindeki motifler, Tunceli, Konya, Siverek'le aynı motiflerdir. Sadece ip renkleri ayrı tonlardadır. Bu cecimlerin üzerindeki motifler, birebir



Göktürk harfleridir. Halılarımız genellikle kaba dokuma olup, uzun tüylü, taban, yani büyük ebatta dokunmuş, kullanılan ipler kök boyadır. Kaba dokunmasının sebebi iklimle alakalı olsa gerek. Bu halılarımızda genel olarak “Kars Terekeme” motifleriyle dolu. “Hekibe”, denilen heybeleri görülmeye değer güzelliğindedir. Ayrıca heybelerimiz “at çulları”, “gelt”, “ber” dediğimiz kilimler, kıldan dokuma palazlar. Niçin kıldan dokunuyor dersiniz, daha çok yayla yaygısı olarak kullanılan palazlar, dışarıda ve yaz aylarında kullanıldığı için akrep ve yılan kıl yaygı üzerinde yürüyemediğinden kıldan dokunmuştur.

Bu halı, kilim ve diğer ürünlerin üzerlerindeki bazı motiflerden bahsedelim. “Şaşıbağı”, “kaza-yağı”, “baklava dilimi”, “eli belinde kız”, “yılan”, “ok”, “yay”, “yaba” ve “Türk gülü” gibi diğer Türk dokumalarında kullanılan motifler mevcuttur. Halılar, yöreye özgün bitkilerden elde edilen boylarla dokunmaktadır. Dokunan ürünler, ticari amaçlı değil, kendi evlerinde kullanmak için yapılmaktadır. Tamamen göçebe kültürü işaret eder. Kıldan çadırlar, yazın yaylaya kurulum, çadırı ikiye bölen perde, çok ince ve düz dokuma olarak

yapılmış olup çivit, kırmızı, ördek yeşili gibi renklerle “şakka şakka” dokunarak birbirine birleştirilmiştir. Bu dokumalar ya “asuri tezgahlarda”, çoğunlukla da “yer tezgahlarında” dokunurlar. Hayvancılık temel gelir kaynaklarından biri olduğu için yazın yaylaya çıkılır. Hayvanların yününden, kıldan ipler yapılır, bu iplerle kendi ihtiyacı olan ev gereksinimlerini yine kendilerinin dokudukları görülür.

Topraktan yapılan ürünlerde pek çoktur. Yöre insanının kadını, birçok el sanatının ustasıdır aynı zamanda. Hangi kilden hangi kabı yapacağını, hangi işlemleri uygulayacağını çok iyi bilir. Bazı toprak ürünleri sarı kilden, bazılarını ise kırmızı kilden yapmıştır.

Su kabı olarak kullanılan küpleri, sızdırma özelliği sağlasın diye özel pişirmiştir. Un ve tahıl küpleri, yayık olarak kullanılan küp, peynir ve yağ gibi ürünlerin konacağı küplerin içi dışı sırlamıştır. Bu sırlı küpler, sızdırmazdırlar. Bu küpler yüzyıllarca bozulmazlar.

Bu sırrı nasıl yapıyorlar dersiniz, bakırdan elde ettikleri bir renkle kurşun oksit ve karbonat, silis, karışımından bir sıvı elde edilir, daha önce





hazırlanmış olan küpleri bu sıvıya daldırarak pişirip sırlanmış hale getirirler. Bunun özel bir ustalık gerektirdiğini belirtmek gerekir. Selçuklulardan günümüze kadar toprak ürünlere uygulanan bir usuldür.

Küçük tabaklar, maşrapalar gibi toprak ürünler sarı ve kırmızı kilden ilkel ve mahalli tekniklerle yapıldığı görülür. Kullanma alanına göre su kapları sızdırma özelliğine sahiptir. Yağ ve benzeri ürünler için yeşil veya sarı sırla sırlanmış sızdırmazlık özelliğine sahiptirler. Tahıl için kırmızı kilden

küpler yapılır. Ayrıca tandır dediğimiz içerisinde ateş yakılıp ekmek pişirilen küp fırınlar, çok büyük tahıl küplerinin de yapıldığı görülür. Tütün içmede kullanılan lüleler, lüleden bahsetmişken tütün içmede kullanılan çubuklardan bahsetmeden geçmek olmaz. Bunlar “kuşburnu/itburnu” denen ağacın çubuklarından uzunca kesilerek içerisi boşaltılıp sigara içmede kullanılan 80-100 cm uzunluğunda çubuklar yapılırdı.

Bakır işlemeciliğinin de revaçta olduğu elde edilen bakır örneklerinden anlaşılmaktadır. Genellikle sini, kirtikli kapaklı sahan, pilav lengeri, kuşaneler, ibrikler, kuşlu maşrapalar, bunların üzerlerinde çeşitli tezyinatlar mevcuttur. Davut yıldızı motifleri, kuş figürleri, iç içe girift balık motifleri kullanılmıştır. Üzerlerindeki bezekler kalem işidir ve “savat tekniği” uygulanmıştır. “Savat”, bir oran kükürt, bir oran gümüş, bir oran bakır ve bir oran kurşun karıştırılıp önce eritilir, sonra dövülüp toz haline getirilir. su ile sulandırılır, çamur kıvamına getirilir, çelik kalemle yapılan tezyinatların boşluklarına sıvanır. Sonra fırınlanır, silinir ve parlatılır. bu işleme siyah görünüm motifler elde edildiği için “savat” işi denmektedir.

Ayrıca çekiç işi, çökertme, kabartma tekniklerinin uygulandığı genellikle geometrik şekillerin üzerinde bulunduğu bakır ürünleri hamam malzemelerine işlenmiştir. Kildan ve hamam taşı gibi.

Bakır, içerisine konan soğuk yiyeceği veya





içeceği daha uzun süre soğuk ve sıcak tutma özelliğine sahip olduğundan bolca kullanıldığı görülür. Ayrıca hamam badyaları ve süt kaynatma kazanları tarzı aynı olduğu için sütü kaynatma esnasında taşmasını diye alt geniş üstü doğru daralan vaziyette dövülerek çekiç işi olarak yapılmıştır.

Yörede gördüğümüz demir işçilikleri, burada sıcak demir ustalarının da çok maharetli olduğunu gösterir niteliktedir. Osmanlı'daki yoğun nüfusu stratejik konumu, burada el sanatlarının ileri seviyede olması gerektiğinin bir nişanesidir. Tabii bunlardan bahsederken içimiz cızlamakta. Sanki viran olan bir saraydan bahsetmekteyim.

Kısaca bahsettiğimiz örnekler, Palu'daki el sanatlarından bazılarıdır. Palu'daki el sanatları detaylı bir şekilde incelenmesi gereken bir konu olmasının yanında tekrar hayata kazandırılması gerekmektedir.

Bu el sanatları incelemeye alınarak günümüzde evlerde kullanılmak veya turistik amaçlı kullanılmak üzere yeniden dizayn edilerek kurslar düzenlenmeli ve hayata kazandırılmalıdır.

Yöre insanı teşvik edilerek hem yeniden bu sanatların ihyası, hem de bölge ekonomisine ve insanına bir katkı sağlanmalıdır.



*El Sanatları Uzmanı, Araştırmacı-Yazar.



Osmanlı Devleti'nde Taşra Teşkilatı Palu Kaymakamları ve Belediye Başkanları

Osmanlı devletinin İstanbul dışındaki teşkilatına taşra teşkilatı adı verilmiştir. Bu teşkilat Avrupa, Asya, ve Afrika'daki oldukça geniş bir sahayı içine almaktadır. Bu bölgelere Osmanlı Devleti büyük hizmetler götürebilmiştir ve bunlar arasında bağlantı kurabilmiştir.

1607 sayımında Osmanlı Devleti'nde 553 bin şehir, kasaba ve köy bulunduğu tespit edilmiştir. Bu rakama göçebe aşiretler, mezralar ve iç işlerinde muhtar eyaletler dahil değildir.

Osmanlı Devleti'nde taşra teşkilatı aşağıdaki bölümlere ayrılmıştır.

1. Mezra, Köy ve Nahiyeler: Osmanlı Devleti'nde en küçük mülki idare birimi mezradır. Mezralara oba da denilirdi. Mezralar yüzden aşağı nüfusu bulunan yerleşim merkezleriydi. Nüfusu yüzü geçen yerleşim merkezlerine köy deniliyordu. Köylerin nüfusu 100 ila 2000 arasında değişiyordu. Köylerden büyük yerleşim merkezlerine kasaba deniliyordu. Kasabalar genellikle nahiyeye merkezi durumundaydılar ve her nahiyenin merkezi durumunda bir kasabası ve birkaç köyü bulunurdu.

2. Kazalar: Birkaç nahiyenin birleşmesinden kazalar meydana geliyordu. Kaza merkezleri büyük kasabalardı. Kazaların başında bir kadı bulunurdu. Kadılar kazaların mülki amiri, hakimi ve belediye başkanlarıydı.

Kazaların asayişinden sorumlu olan subaşı kadından emir alırdı. Bazı büyük kazalarda ise tımarlı sipahi olan alaybeyi bulunurdu. Kazalarda bulunan Hıristiyan tebaanın asayiş işlerine Kocabaşı bakardı. Bu Hıristiyan halk arasından seçilmiş kadının emrinde bir görevliydi.

3. Sancaklar: Birkaç kazanın birleşmesinden meydana gelen idari birime sancak denilirdi. Bugünkü "il" kavramının Osmanlı devletinde karşılığı sancak idi. Başındaki mülki ve askeri amire sancak beyi denilmektedir. Sancağın merkez kazasının kadısı sancak kadısı idi. Sancak beyleri adalet işlerine karışmazlardı. Sancaklarda asayiş şubası ve Yasakçılar (asesler), kalenin korunması da kale dizdarları tarafından yapılırdı.

II. Mahmut döneminde askeri ve mülki idare

birbirinden ayrılmış sancak beyleri mutasarrıf adını almışlardır. Sancaktaki bütün askeri görevliler protokol bakımından bunlara bağlı ise de askeri bir görevi yoktur. Mutasarrıfların yetkileri mülki konularla ilgiliydi. Bunların dereceleri haslarının miktarına göre belirlenirdi. Haslarının gelirleri yüksek olan diğerlerinden yüksek sayılırdı.

4. Eyaletler: Birkaç sancağın birleştirilmesiyle meydana gelen idari üniteye beylerbeylik veya eyalet deniliyordu. Osmanlı devlet teşkilatındaki en büyük ünitelerden eyaletlerin idaresi beylerbeyi denilen yüksek rütbeli devlet memurlarına verilirdi. Bunlara mir-i miran da denilmekteydi. Beylerbeyi özellikle askeri idareden sorumluydu. İdaresindeki sancakların yönetimi sancak beylerinin sorumluluğundaydı.

İmtiyazlı Hükümetler: Osmanlı Devleti'nde bölgenin coğrafi özellikleri ve ekonomik yapısını dikkate alarak "yurtluk-ocaklık" ve "hükümet" adı verilen bazı idari imtiyazlara sahip sancakların teşekkülünü sağlamıştır.

Güneydoğu Anadolu'daki Eğil, Cizre, Hazo ve Genç gibi "hükümet" sancakları yanında Palu ve çevresi de Cemşid Bey'e "mülkiyet üzere" tevcih edilmiştir.

Bunlar iç işlerinde serbest olup, yöneticileri Osmanlı tarafından kendi soyluları arasından atanırdı. Bu hükümetlerden Kırım Hanlığı ve Mekke Emirliği dışındakilerden yıllık belli bir vergi alınırdı.

Kaymakam: 1842'lerde sancaklardaki en büyük mülki âmire Kaymakam denmiştir. 1864-67'den sonra ise, kazalarda, mutasarrıf vekili anlamında "Kaymakam" kullanılmış ve bu anlam ile günümüze kadar gelmiştir.

Ağa: Asker ve Sanat ehli için kullanılır olunca okuma - yazma bilenlere "Ağa" Efendi denirdi.

Naib: Genelde vekil, yardımcı anlamında olup her görevin naibi olabilirdi. Ancak en çok kadı naibi bilindir

Taşra Teşkilatındaki Diğer Görevliler

Muhtesib: Çarşı ve pazar denetlemesi yapardı. Satılan mal ve fiyatları kontrol ederler-

di.(zabıta).

Kapan Emirleri: Şehirlere gelen sebze-meyvenin toplandığı yerlere “kapan” denirdi. Kapan emiri buraya gelen malın vergilendirilmesini sağlardı.(Hal müdürü).

Beytülmal Emini: Herhangi bir yerleşim yerinde kamuya ait çıkarları korumakla görevliydi.

Gümrük ve Bac Eminleri: Kasaba ve şehirlerde sanat ve ticaretle ilgili vergileri toplarlardı

Taşra Teşkilatında Meydana Gelen Değişmeler

1864'te yayınlanan “vilayet nizamnamesi” ile ülke idarî bakımdan yeniden teşkilatlandırıldı. Buna göre taşra yönetimi vilayet, liva (sancak), kaza ve köy birimlerine ayrıldı. Livaların yönetimi Mutasarrıflara verildi.

1871'de kaza ve köy arasına Nahiyeler eklendi, bunların başına nahiyemüdürleri seçimle getiriliyordu.

Başbakanlık Osmanlı Arşivleri ile Diyabekir ve Mamuratülaziz Vilayet Salnamelerinden tespit edebildiğimiz Osmanlı'nın son dönemine ait Palu kaymakamları, Palu kaza Müdürleri ve Palu Belediye Reislerinin tespitini yapmaya çalıştık.

Osmanlı Dönemi Palu Kaymakamları

Mehmed Şerif Bey

1842/1843 (h. 1258)

Trablusşam doğumlu.

Fahri Bey

1851/1852 (h. 1268)

Ömer Ağa

1853/1854 (h. 1270)

Palu Kazası eski Müdürü.

Mehmed Ağa

1858/1859 (h. 1275)

Palu kazası vekil müdürü iken kaymakamlığa asaleten atandı.

Bayram Gevher Efendi

1864/1865 (h.1281)

Palu doğumlu, Palu Belediye Reisi Rıza Paşazade Mehmed Hilmi Efendi'nin oğlu.

Mustafa Fazıl Efendi

1866/1867 (h.1283)

1309 (1891/1892) yılında Aziziye kaymakam-

lığına atanmıştır. 1318 (1900/1901) yılında vefat etmiştir.

Abbas Bey

1869/1870 (h.1286/1287)

Uveyne Miralaylarından.

İbrahim Efendi

1870/1871 (h. 1287-1288)

Kapıcıbaşı Hacı Ömer Ağa

1873/1874-1874/1875 (h. 1290-1291)

Süleyman Efendi

1875/1876 (h. 1292)

Kapıcıbaşı Hacı Ömer Ağa

1876/1877 (h. 1293)

Fazıl Efendi

1876/1877 (h. 1293)

Halil Şahab Efendi

1880/1881 (h. 1298)

Ali Raif Efendi

1882-1884 (h. 1300-1301)

Mehmet Necib Bey

1884-1887 (h. 1302-1304)

Hıristiyanlar tarafından kesilen hayvanların etlerinin haram olduğunu ilan ettiğinden dolayı hakkında gerekli muamelenin yapılması. Ahali arasında kötü tesir uyandırmış olduğundan Necib Bey'in Lice kaymakamı Hafız Hüseyin Efendi ile becayışı hususunun komisyona havale edilip, onaylanarak Lice kaymakamlığına atanmıştır.

Hafız Hüseyin Efendi

1887-1889 (h. 1305-1306)

Eski Lice Kaymakamı.1306 (1888/1889) yılında ileride açılacak bir kaymakamlığa tayin edilmek üzere azl edilmiştir. 1306 (1888/1889) yılında emekliye sevk edilmiştir.

Arif Efendi

1888/1889 (h. 1306)

Sabık Çorum kaymakamı. 1306 (1888/1889) yılında Mutki kaymakamlığına atanmıştır.

Sırrı Efendi

1888/1889 (h. 1306)

Sabık Münbic kaymakamı

Mustafa Safveti Efendi

1889-1892 (h.1307-1309)

1308 (1890/1891) yılında Fırat nehri üzerindeki köprüünün inşası tamamlanarak resmi açılışının

Süleyman YAPICI

yapıldığı, bu konuda hizmetleri görülen Palu Kaymakamı Mustafa Safvet ve Müftü Hasan efendilerin rütbe ile taltifleri hususunun Sadaret'e takdimi. 1309 (1891/1892) yılında Siverek kaymakamlığına atanmıştır.

Arif Efendi

1890/1891 (h.1308)

Palu kaymakamlığına tayin olunan ve hakkında haber alınmayan Arif Efendi'nin araştırılması sonucunda Amasya'da 1309 (1891/1892) yılında bulunduğu

Nazif Efendi

1891/1892 (h. 1309)

Eski Siverek Kaymakamı. Siverek Kaymakamlığı sırasında yolsuzluğu tespit edilerek 1310 (1892/1893) yılında taht-ı mukemeye alınmıştır. 1311 (1893/1894) yılında muhakemeden men edilmiştir.

Ali Ulvi Efendi

1892/1893 (h. 1310)

Eski Gümüşhacıköy kaymakam vekili. Ünye kaymakamlığına atanmıştır. 1317 (1899/1900) yılında vefat etmiştir.

İbrahim Bey

1893/1894 (h. 1311)

Eski Ünye Kaymakamı. 1312 1894/1895 yılında Lice kaymakamlığına atanmıştır. 1312 1894/1895 yılında Lice kaymakamı iken Palu kaymakamlığında bulunduğu sırada, sabit olan usulsüz ahval ve hareketinden dolayı muhakeme altına alınmıştır.

İbrahim Edhem Efendi

1894/1895 (h. 1312)

Eski Lice kaymakamı. Palu Kaymakamlığı sırasında sabit olan usulsüz ahval ve hareketinden dolayı dolayı işten el çektirilerek muhakeme altına alınmıştır. Daha sonra görev yaptığı Çermik ve Lice kaymakamlıklarındaki yolsuzluk ve nizamsızlığı sebebiyle 1316 (1898/1899) yılında Nahiye müdürü olarak tenzili rütbe ile görevlendirilmiştir.

İbrahim Halil Bey

1894/1895 (h. 1312)

Mehmed Şerif

1895/1896 (h. 1313)

Eski Reda sabık kaymakamı, Dera Kaymakamlığı'ndan müstafi

Ali Haydar Efendi

1898/1899 (h. 1316)

Palu'da tesis edilen darüterbiyelerin tedris, iâşe ve idaresi Almanya ve Amerika'dan gönderilen ianelerle temin edildiğinden ve Harput'tan sık sık gelen Amerikalı ecnebi müfettişlerin kontrolünde bulunduğundan liva ve vilayetlere malumat vermekte yetersiz kaldığından görevden alınmıştır. Palu'da ruhsatsız mektep açtığı için de 1317 (1899/1900) yılında yargılanmış ve görevinden azledilmiştir.

Mazhar Bey

1898/1899 (h. 1316)

Mahkeme-i Temyiz ve Memurin Kale-mi'nde görev yapmış

Mehmed Tevfik Bey

1898-1901 (h. 1316-1318)

Eski Suriye Valiliği maiyetinde görevli. Nusay-bin kaymakamlığına atanmıştır. 1321 (1903/1904) yılında Lâdik Kaymakamlığı yapmıştır.

Hüseyin Nesimi Efendi

1899/1900 (h. 1317)

Fransızca ve Rumca bilen ve Mekteb-i Mülkiye mezunu. Nusaybin eski kaymakamı. 1318 (1900/1901) yılında kanunsuz hal ve hareketlerinden dolayı hakkında gerekli tahkikatlar yapılmıştır. 1319 (1901/1902) yılında Şura-yı Devlet Mülkiye Dairesin-ce verilen karar Dahiliye Nezareti'ne gönderilmiştir. 1320 (1902/1903) yılında Diyarbakır vilayetince kaymakamlık görevinden alınarak muhakeme edilmiştir. 1321 (1903/1904) yılında isnat edilen suça dair bir delil bulunmadığından mahkemesinin Sadaret tarafında kaldırılarak sınıfı dahilinde istihdam edilmesine karar verilmiştir. 1321 (1903/1904) yılında Yemen'e bağlı Beytülfakih kaymakamlığına atanmıştır. Daha sonra aynı yıl Ustrumca kazası kaymakamlığına atanmıştır. 1322 (1904/1905) yılında da Garameş kaymakamlığına, yine aynı yıl Raniye kaymakamlığına atanmıştır. 1323 (1905/1906) yılında Tırgovişte kaymakamlığına atanmıştır. 1323 (1905/1906) yılında Mamure-i Hamidiye Kazası Kaymakamlığına ve aynı yıl Memurin-i Mülkiye Komisyonu'nca kaymakamlıkta istihdamı uygun görülmeyen Nesimi Efendi'nin başka bir işte istihdam edilmesi. 1325 (1907/1908) yılında Bitlis dahilinde kain Sason kaymakamlığına atanmıştır

Mehmed Arif Efendi

1902-1904 (h. 1320-1321)

1321 (1903/1904) yılında hüsn-i hizmetine binaen taltif edilmiştir. 1322 (1094/1905) yılında evlenmek üzere üç ay süreyle Dersaadet'e gitmek için izin isteyen Mehmet Arif Bey'e izin verilmemiş ve aynı yıl kamakamlık görevinden istifa etmiştir. 1323 (1905/1906) yılında Uluborlu kaymakamlığına atanmıştır. Yine aynı yıl Mamure-i Hamidiye Kazası kaymakamlığına atanmıştır.

Sırrı Bey

1904/1905 (h. 1322)

Hamid Hayri Bey

1905/1906 (h. 1323)

1326 (1908/1909) yılında Resülayn kaymakamlığına atanmıştır.

Cemil Bey

1906/1907 (h. 1324)

Süleyman Efendi

1907-1909 (h. 1325-1326)

Palu'da vazifeye başlama tarihinden itibaren aylık 1125 kuruş maaş tahsis edildiği. 1327 (1909/1910) yılında Rodovişte kaymakamlığına atanmıştır.

Rüşdü Bey

1908/1909 (h. 1326)

Esad Sezai Efendi

1909/1910 (h. 1327)

Eski Rodovişte Kaymakamı.

Hayri Efendi

1909/1910 (h. 1327)

Faik Efendi

1909/1910 (h. 1327)

Palu Kaymakam Vekili, Diyarbekir Vilayeti Maiyyet Memuru.

Emin Efendi

1911/1912 (h. 1330) (Hicri)

Diyarbakır vilayeti dahilinde Cizre eski kaymakamı.

Kadri Bey

1915/1916 (h. 1334)

Mecidi Nişanı taltif edilmiştir.

İsmail Hakkı Bey

1916/1917 (h. 1335)

1337 (1918/1919) yılında Çermik kaymakamlığı yapmıştır.

Tahsin Bey

1918/1919 (h. 1337)

Palu Kaza Müdürleri**Abdullah Bey**

1845/1846 (h. 1262)

Harput'un Behti sancağı Kaymakamlığı yapmıştır

Abdullah Bey

1848/1849 (h. 1265)

Palu kazası hanedanından

Hasan Bey

1851/1852 (h. 1268)

1268 (1851/1852) yılında istifa etmiştir.

Kıgılı Kapıcıbaşı Mehmed Bey

1851/1852 (h. 1268)

Ahmed Ağa

1851/1852 (h. 1268)

İsmail Bey

1851/1852 (h. 1268)

Abdülvehab Efendi

1852/1853 (h. 1269)

Hasan Bey

1853/1854 (h. 1270)

Eski Arabgir kazası müdürü.

Ömer Ağa

1853/1854 (h. 1270)

Konya dahilinde bir müdürlüğe atanmıştır.

Necli Efendi

1854/1855 (h. 1271)

Aynı görevinden azledilmiştir.

Mehmed Ağa

1854/1855 (h. 1271)

Eski Çorum Sabık Müdürü.

Abdülvahhap Ağa

1854/1855 (h. 1271)

Tecelli Efendi

1855/1856 (h. 1272)

1273 (1856/1857) yılında Harput Defterdarlığına atanmıştır.

Mustafa Efendi

1856/1857 (h. 1273)

Lütfullah Efendi

1857/1858 (h. 1274)

Süleyman YAPICI

Eskişehir Kazası Müdür-i sabıkı.

Abdurrahman Ağa

1858/1859 (h. 1275)

Çemizgezek sabık Müdürü.

Mehmed Ağa

1858/1859 (h. 1275)

Lütfullah Efendi

1858/1859 (h. 1275)

Aynı yıl görevinden azledilmiştir.

Mehmed Ağa

1858/1859 (h. 1275)

Eski Rikab-ı Hümayun Kapıcıbaşı.

Hasan Efendi

1858/1859 (h. 1275)

Eski Palu kazası müdürü.

Ahmed Ağa

1860/1861 (h. 1277)

Palu Müdür Vekili

Salih Efendi

1860/1861 (h. 1277)

Ömer Ağa

1861/1862 (h. 1278)

Kıga Müdürlüğüne atanmıştır.

İcareli Osman Bey

1861/1862 (h. 1278)

İstabl-ı Amire Müdürlüğü payelilerinden.

Palu Belediye Reisleri**Rıza Paşazade Mehmed Hilmi Efendi**

1864/1865 (h. 1281)

Muhammed Salim Efendi

1881-1885 (h. 1298-1302)

Ahmed Ağa

1890-1891 (h. 1308)

Yusuf Efendi

1894-1895 (h. 1312)

İbrahim Efendi

1899-1902 (h. 1316-1318)

Yusuf Efendi

1901-1905 (h. 1319-1323)

Hüseyin Bey

... / ...

Mehmet Emin Bey (Bego Ağa)

1914-1923

Hacı Osman oğlu 1865 Palu Doğumlu. Rüştiye Mezunu. Ermenice, Kürtçe, Zazaca bilir. Evli. 3 çocuk, Palu Belediye Reisi, Ergani 1. Dönem Milletvekili, 1341 (1925) Şeyh Said hadisesinde vefat etmiştir.

Cavit Efendi

1925/....

KAYNAKLAR

Ünal 1994 / Mehmet Ali Ünal, XVI. Yüzyılda Palu Hükümeti, Ankara

Yapıcı 2004 / Süleyman Yapıcı, Palu (Tarih-Kültür-İdari ve Sosyal Yapı), Ankara

Yeni Türkiye 2000 / Yeni Türkiye, 701 Osmanlı Özel Sayısı I Siyaset ve Teşkilat, Yıl: Ocak-Şubat 2000, Yıl: 6. Sayı:31.

Dr. Bahtiyar Akyılmaz, Osmanlı Devletinde Merkezden Yönetimin Taşra idaresi.1. Başbakanlık Osmanlı Arşivleri.

Diyabekir Vilayet Salnameleri.

Mamuratülaziz Vilayet Salnameleri.

Kazım Öztürk, Büyük Millet Meclisi Albümü.

Palu Çeşmeleri

Osmanlı İmparatorluğu'nda vakıf sisteminin bir parçası olarak inşa edilen çeşmeler, İmparatorluğun çöküş sürecinde bu sistemin bozulmasıyla bakımsız kalmıştır¹. Cumhuriyet'in ilanı ile birlikte eski eserlerin korunması ve bakımı farklı bakanlıklara verilmiştir. Bu paylaşımında belediyelerin olduğu yerlerdeki çeşmeler, belediyelerin; belediyesi olma-yan yerlerdeki çeşmeler ise köy ihtiyar meclisleri-nin sorumluluğuna bırakılmış², yerleşim alanları dışında yer alanlar ise sahipsiz kalmıştır.

Şehirlerin imar çalışmaları sırasında çeşmeler, en fazla tahrip ve yok edilen yapı gruplarından biri olmuştur. Bununla birlikte bilinçsizce yapılan onarımlar da eserlerin orijinallikini kaybetmesine neden olmuştur. Çok hızlı tahrip olan ve kültür mirasımızın önemli bir parçasını oluşturan çeşmelerin bir an önce belgelenmesi ve koruma altına alınması gerekmektedir.

Anadolu Türk Mimarisinde çeşmelerle ilgili monografik eserler oldukça azdır. Mevcut yayınlar ise; ya belli bir bölgedeki örnekleri ya da bir tek çeşme örneğini tanıtır niteliktedir. Bölgesel çalışmaların ağırlığını ise İstanbul oluşturur. Palu ve çevresindeki çeşmeleri konu alan bir çalışma şu ana kadar yapılmamıştır.

Yapmış olduğumuz çalışmada Palu ve çevresinde yer alan çeşmeleri tespit etmeyi, belgelemeyi ve Osmanlı çeşme mimarisi içindeki yerinin belirlemeyi amaçladık. Palu'da bulunan çeşmelerden 7 tanesi Eski Palu'da, 1 tanesi Palu-Beyhan, 1 tanesi Palu-Karasalkım Köyü yolu üzerinde, 1 tanesi Karasalkım Köyü'nde, 1 tanesi Seydilli Köyü'nde, 1 tanesi ise Yeşilbayır Köyü'nde olmak üzere Palu İlçe merkezi ve en yakın yerleşim birimlerinde toplam 12 tane çeşme tespit ettik³. Bunlardan üç tanesi neredeyse tamamen yıkılmıştır⁴. Bu çalışmadan sonra 03.12.2007 tarihinde yapılan son incelemede ise Kasımiye Çeşmesi'nin yıkılmış olduğunu gördük.

Palu Çeper (Pınarı) Çeşmesi⁵

Eski Palu'da, Zeve Mahallesi'nin batısında yol kenarında bulunur.

Çeşme nişinin batı duvarında lülenen hemen üzerinde yer alan kitabesine göre:

Maşallah

"Men câ'e bi'l-haseneti felehu aşru emsâliha" sadakallahu'l-azim.

Sene 1201



Kitabenin Tercümesi:

Allah'ın korusun

*"Kim bir iyilik ile gelir-se, ona on misli verilir."*⁶

Allah doğru söyledi.

H. 12017/M. 1786-1787 tarihinde yapılmıştır. Yapı, düzgün kesme taş arası dolgu tekniği ile inşa edilmiş olup dolgu malzemesi olarak moloz taş kullanılmıştır.

Kuzey güney doğrultusunda dik-dörtgen planlı çeşmenin, güney cephesi sağırdır. Kuzey duvarı üst örtü seviyesine, batı duvarı da neredeyse yarısına kadar yükselen toprak kotunun altında kalmıştır. Çeşmenin ön cephesinde yer alan derin niş, yuvarlak kemerlidir. Nişin batı duvarında iki tane bardak nişi bulunur. Nişin üst örtüsü sivri beşik tonoz iken çeşmenin üst örtüsü düz dam biçimindedir.

Harap durumdaki çeşmenin üstündeki sıva ve derz kalıntılarında onarım gördüğü anlaşılır. Yapının orijinal üst örtüsünün üzerine betonarme ve düz dam biçiminde ikinci bir üst örtü yapılmıştır. Çeşmenin niş zemini dökülen beton dolgu nedeniyle yükselmiştir.

Güneye doğru yatan çeşmenin batı duvarında ve niş kemerinde ayrılmalar görülür.

Çeşme nişinin üst örtüsü sivri beşik tonoz iken, üst örtü sistemi düz dam biçimindedir.

Çeşmenin suyu, Ense Bağları'nın içinden ve eski

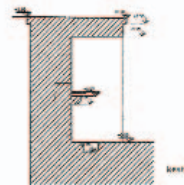
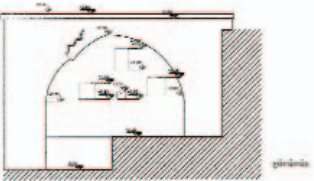
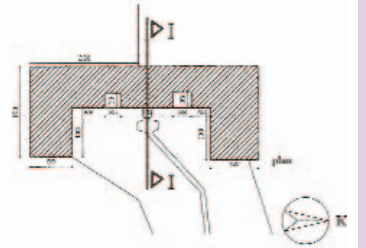

Ferya AKTAŞ



dabakhanenin üst tarafından iki ayrı kaynaktan gelmektedir. Yaklaşık 100 m. sonra birleşen bu iki kaynak yine yaklaşık 1.5 km. bir mesafeden haküke ile çeşmeye getirilip akıtılmıştır.

Kale Pınarı Çeşmesi

Eski Palu (Zeve) nun kalenin alt tarafında bulunan mahalle içindeki ikinci tatlı su çeşmesidir ki şu anda tamamen yıkılmıştır.

Bu çeşmenin de suyu Zeve'nin doğu tarafında bulunan Hüngüvet'in kuzeyindeki tarlanın üst tarafından yaklaşık 4 km. lik bir mesafeden haküke ile getirilmiştir.

Palu Şor (Pınarı) Çeşmesi

Eski Palu Zeve'de Dükkân Önü Mahallesi Çarşıbaşı'na giden yol üstünde kuzey yönde bulunur.

Görülebildiği kadarıyla yapının tamamında düzgün kesme taş malzeme kullanılmıştır. Ancak bölgesel bir özellik olarak kesme taş arası moloz dolgu tekniği uygulanmış olduğu kabul edilmektedir. Çeşmenin kuzey, doğu ve batı cepheleri yükselen toprak seviyesinin altında kaldığı için değer-



Kale Pınarı Çeşmesi



lendirme içine alınmamıştır. Niş yüze-yi sıva tabakası ile kaplı olduğu için bardak nişi ve orijinal çeşme lülesine ait herhangi bir iz görülmektedir. Çeşmenin niş açıklığı yuvarlak bir kemer ile oluşturulmuştur.

Mahallinde kaynak olarak çıkan suyun tadı hafif tuzlu olduğu için bu isim verilmiştir. İçmeye kullanılmayan bu su gibi bir kaç şor çeşme daha vardır.

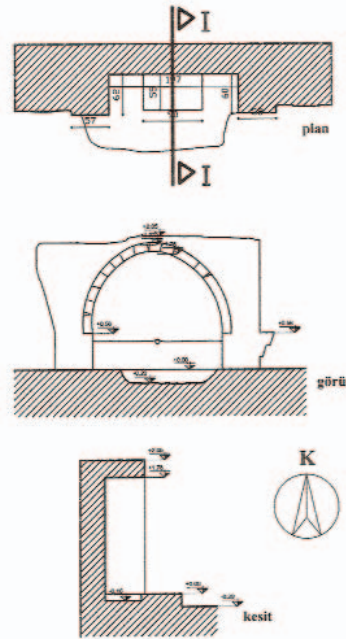

Palu Ulu Cami

Çeşmesi ⁸

Eski Palu Çarşıbaşı Mahallesi'nde bulunan Palu Ulu Camisi'nin doğusunda yer alır⁹.

Düzgün kesme taş arası moloz dolgu tekniği uygulanmıştır. Çeşmenin sadece sivri kemeri günümüze ulaşabilmiştir. Ancak arşiv fotoğraflarından çeşmeden su çıkışının metal bir boru ile sağlandığı görülür. Düzgün kesme taş malzeme ile





kaplanan çeşmenin üzerinde bir sıra düzgün kesme taştan oluşturulan bir saçak görülür.

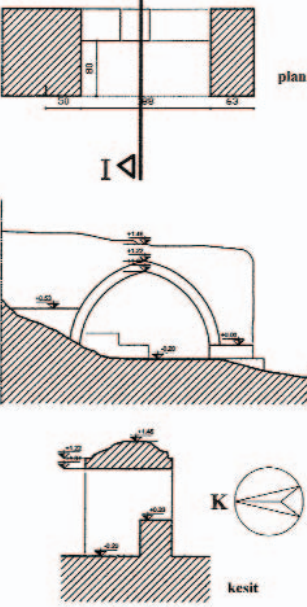

Bu çeşmenin suyu da Aşağı Mahallenin üst tarafında bulunan Maksudoğulu bahçesinin alt tarafından çıkmakta olup, 1 km. lik mesafeden kale eteklerinden haküke ile geçirilerek getirilmiştir.

Palu Kasımiye Çeşmesi

Eski Palu Eski Mahalle'de Aliyu's Septi Camisi'nin doğusuna bakan duvarın içinde yer

alır.

Sivri kemerli bir niş açıklığına sahip olan çeşme, niş kemerinin başlangıç seviyesinden itibaren üst bölümde sadece niş kemeri kalmıştır.

2009 yılında duvarın yenilenmesiyle çeşme tamamen yıkılmıştır.

Palu Kındik (Hamam) Çeşmesi ¹⁰

Eski Palu, Aşağı Mahalle'nin doğusunda Murat Nehri'ne inen yamaç üzerinde bulunur.

Kaba yonu ve moloz taş arası dolgu tekniği ile yapılmış olup dolgu malzemesi olarak Elazığ ili Çeşmeleri'nin çoğunluğunda görülen moloz taş kullanıldığı var sayılmaktadır.



Palu Kasımiye Çeşmesi

Yatay dikdörtgen bir form gösteren çeşme, kuzey-güney doğrultusunda dikdörtgen plana sahiptir. Çeşmenin batı cephesi neredeyse tamamen, güney ve kuzey cepheleri ise yarısına kadar yükselen toprak kotunun altında kalmıştır. Çeşme eyvanının batı, kuzey ve güney duvarlarında ana eksen üzerine yerleştirilmiş dikdörtgen biçimli bardak nişleri bulunur. Çeşmenin niş zemini sonradan dökülen beton dolgu nedeni ile yükselmiştir.

Yapının ahşap hatıllarla desteklenen üst örtüsünde bozulmalar görülür. Bozulan üst örtünün üzerine bir sıra taş döşendikten sonra toprak dökülmek sureti ile onarılmıştır. Arşiv fotoğraflarından yatay ahşap hatıllar üzerinde görülen ve üç sıra halinde dizilmiş olan dikey ahşap hatıl dizisi günümüzde görülmemektedir. Dikey hatılların yerine yatay hatılların üzerine atılan ve neredeyse sadece çeşmenin üst örtüsünün yarısına kadar gelebilen düz tahtalar görülür.

Palu Muhammed Ağa Çeşmesi

Murat Nehri'nin kuzey kıyısında Tarihi Palu köprüsüne yaklaşık 100 m. mesafede Palu Beyhan yolunun altında bulunur.



Palu Kındik (Hamam) Çeşmesi

Ferya AKTAŞ



Bardak nişinin hemen üzerinde yer alan kitabesine göre:

“*Sahibu’l-hayrat ve’l hasenât*

El-hac Yakub Ağa Muhammed Ağa”

Sene 1127.”¹¹

H. 1127 / M. 1715 senesinde yapılmıştır. Görülebildiği kadarı ile yapının tamamında düzgün kesme taş kullanılmıştır. Yapının dolgusu görülmemekle birlikte bölgesel özellik olarak kesme taş arası moloz dolgu tekniği uygulanmış olduğu kabul edilmektedir.

Çeşmenin etrafı çalılarla kaplı olduğu için tam bir cephe tanımı yapmak mümkün olmamaktadır. Yapının doğuya bakan

ön cephesi neredeyse bardak nişi seviyesine kadar toprak dolgunun altında kalmıştır. Çeşme niş kemerinin üst bölümü ve güney cephe duvarı yıkılmıştır.

Palu ve çevresinde incelediğimiz örnekler içinde tekniği ve kaliteli işçiliği ile diğer çeşmelerden farklıdır.

Yol genişletme çalışmaları esnasında şu anda



tamamen toprak altında kalmıştır.

Palu Çay Yukarı Merkez Çeşme

Eski Palu'nun 2 km doğusunda ve ana yoldan 2 km içerde Çayyukarı denilen bahçelik bölge içinde, Necip Pirinççi'den satın alan Kahri Demir-oğlu'nun bahçesinde bulunur.

Üzerine ev inşa edilen çeşme, harap durumdadır. Yörede yer alan çeşmelerin inşaat tekniklerinden yola çıkılarak bu çeşmede de büyük bir olasılıkla düzgün kesme taş malzeme arasına moloz dolgu tekniğinin uygulanmış olduğu söylenebilir. Çeşmenin su çıkışının sağlandığı lüle orijinaldir.

Çeşmenin önünde de havuz bulunmaktadır.

Palu Kozlu Mahmut Ağa Çeşmesi

Eski Palu'nun 5 km doğusunda çayyukarı bahçelerinin bitiminde Kozlu mevkinde yolun hemen altında yer alır.

Bardak nişinin hemen üzerinde yer alan kitabesine göre:

“*Sâhibü’l-hayrat ve’l hasenât*

El-hacı Mahmûd Ağâ İbn Hâfız Ağâ

Sene 1314 Arabî sene 1212 Rûmî”

Arabî 1314 / H. 1212 / M. 1797-1798 senesinde inşa edilmiştir.

Orijinalinde yapının tamamında düzgün kesme taş malzeme kullanıldığı kabul edilmektedir. Bölgesel özellik olarak kesme taş arası moloz dolgu tekniği uygulanmış olmalıdır.

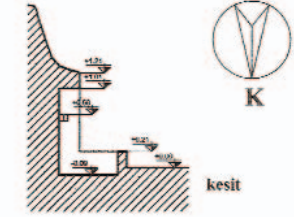
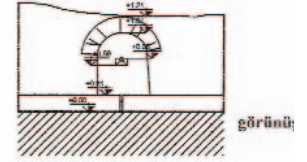
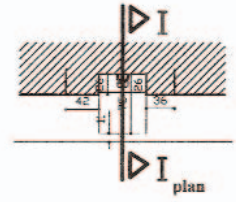

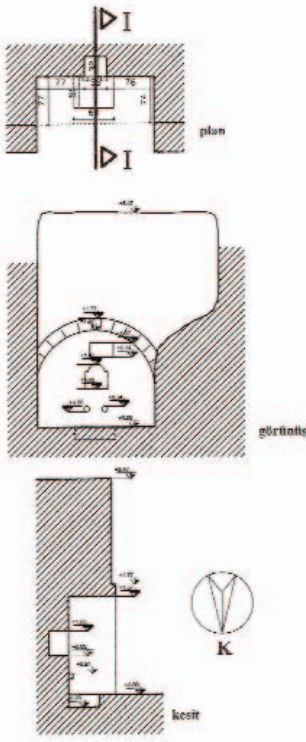

Çeşmenin ön (güney) cephesi dışında diğer cepheleri duvar içinde kaldığı için değerlendirmeye alınmamıştır. Yapının ön cephesinde yer alan niş açıklığı yuvarlak kemerlidir. Çeşme nişinin kuzey duvarında ana eksen üzerine yerleştirilmiş yuvarlak kemerli bir bardak nişi bulunur. Bardak nişinin hemen

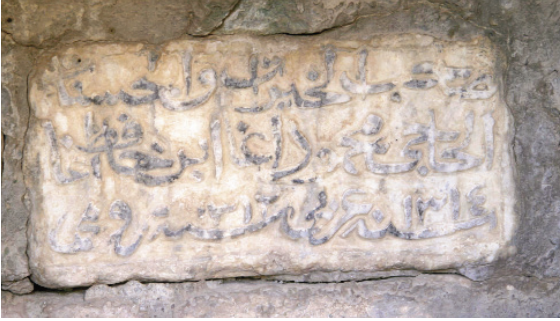

altında ve aynı eksen üstünde bir çift metal boru takılı olan çeşme çıkışı görülür. Çeşme zeminine beton dolgu yapılmasından dolayı yapının orijinalinde su yalağı ve dinlenme sekilerinin olup olmadığı tespit edilememiştir. Yapının yan duvarları tamamen betona gömülmüştür.

Palu Maço'nun Çeşmesi

Palu'ya bağlı Karasalkım Köyü yolu üzerinde Maço'nun Düzü Mevkisinde bulunur.

Çeşme kendi malzemesi kullanılarak baştan inşa edilmiştir.

Çeşmenin kitabesi ve ismi yoktur. Bulunduğu mevki itibarıyla isimlendirilmektedir.

Esiki Palu'da bulunan çeşmelerin yanında Palumerkeze en yakın üç köy çeşmesinden de birer örnek vermek istedik.

Palu Seydilli Köyü Çeşmesi.

Palu'nun 3 km batısında yer alan Seydilli Köyü'nde bulunur.

Yapının dolgusu görülmemekle birlikte bölgesel bir özellik olarak düzgün kesme taş arası dolgu



teknigi ile yapılmış olup, dolgu malzemesi olarak moloz taş kullanıldığı var sayılmaktadır. Çeşmenin cepheleri çimento harç ile sıvanmıştır.

Yapının batı cephesi daha sonraki bir tarihte yanına inşa edilen evin bahçe duvarına bitleştirilmiştir. Yapının kuzey ve doğu cephesi neredeyse yarısına kadar yükselen toprak seviyesinin altında kalmıştır. Çeşme nişinin kuzey cephesinde ana eksen üzerine yerleştirilmiş bir adet bardak nişi bulunur. Bardak nişinin hemen altında çeşmenin orijinal taş lülesi bulunur.

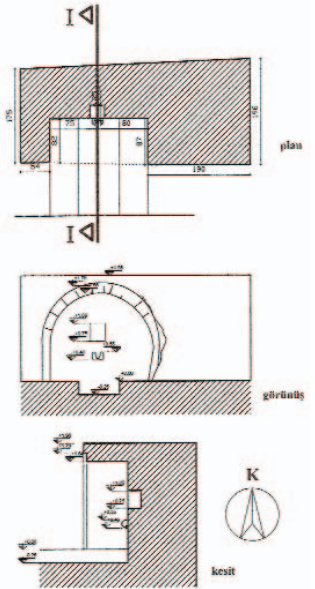

Palu Yeşilbayır Köyü Hafız Ağa Evi Çeşmesi

Palu'ya bağlı Yeşilbayır Köyü'nde bulunur.

İnşa malzemesi olarak düzgün kesme taş kullanılmıştır. Çeşme evin avlusuna gömülü vaziyettedir. Çeşmenin cephesi yarım daire profilli bir silme



Palu Seydilli Köyü Çeşmesi

Ferya AKTAŞ



sıva ve derz kalıntılarında onarım gördüğü anlaşılan çeşmenin yığma ayaklarından bir tanesi yanına inşa edilen bahçe duvarının içinde kalmıştır.

Çeşmenin üst örtüsü dışa doğru çıkıntı yapan

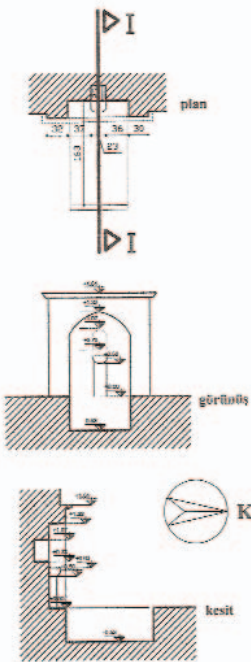

kuşağı ile sonlandırılmıştır. Derin olmayan çeşme nişini örten sivri kemer, taştan örülmüş olan yığma ayaklar üzerine oturmaktadır. Çeşme nişinin içinde kaş kemerli bir bardak nişi ve oluk biçiminde düzenlenen bir su lülesi bulunur. Çeşmenin su yalağı da küçük bir havuz biçiminde düzenlenmiştir.

Palu Karasalkım Köyü Çeşmesi

Palu İlçesi Karasalkım Köyü'nün içinde bulunur.

Bardak nişinin hemen üzerinde yer alan kitabesine göre:

“1214

Yâ sâhibû'l Hayrat”

H. 1214 / M. 1799-1800 senesinde inşa edilmiştir. Görülebildiği

kadarı ile yapının tamamında düzgün kesme taş malzeme kullanılmıştır. Yapının dolgusu görülmemekle birlikte bölgesel özellik olarak kesme taş arası moloz dolgu tekniği uygulanmış olduğu kabul edebiliriz.

Çeşmenin ön cephesinde yer alan niş yuvarlak kemerlidir. Ana eksen üzerinde yer alan lüenin hemen üzerinde bir bardak nişi bulunur. Üstündeki

düz bir dam biçimindedir.

DEĞERLENDİRME

Palu merkez ve çevresinde toplam 12 tane çeşme tespit edilmiştir. Mevcut 12 tane çeşmeden sadece 4 tanesinin kitabesi vardır¹². Bu çeşmeler, 18. asırda inşa edilmişlerdir.

Palu çeşmelerinden bağımlı çeşme formunda olanlar 3 farklı biçimde incelenmiştir: Herhangi bir yapı duvarının parçası olarak inşa edilenler Yeşilbayır Hafız Ağa Çeşmesi cepheden taşırılmış bir kütle biçimindedir. İkinci grup, bağımsız olarak inşa edilmiş olmalarına rağmen daha sonraları çeşmeye bitişik inşa edilen bir yapı ile bağımlı hale getirilenler Palu Çayyukarı Merkez Çeşme ve Palu Kasımiye Çeşmesi inşa edilen bahçe duvarlarının içinde kalmışlardır. Palu Çeper (Pınarı) (1786-1787) Çeşmesi, Palu Karasalkım Köyü Çeşmesi (1799-1800), Palu Seydilli Köyü Çeşmesi arka veya yan cepheleri ile bahçe, yapı ya da istinat duvarlarına bağlanmıştır. Üçüncü grubu oluşturan çeşmeler de kot farkından dolayı toprağa yarı gömülü olarak inşa edilmişlerdir. Palu Kozlu Mahmut Ağa Çeşmesi (1797-1798) ve Palu Şor (Pınarı) Çeşmesi bu grup içindedir.

İncelediğimiz 12 örnekten beş tanesi Palu Kindik Çeşmesi, Palu Muhammed Ağa Çeşmesi

(1715), Palu Maço'nun Çeşmesi, Palu Ulu Cami Çeşmesi bağımsız olarak inşa edilmiştir.

Yüzeysel nişli Palu Çayyukarı Merkez Çeşme, Palu Çeper Pınarı (1786-1787), Karasalkım Köyü Çeşmesi (1799-1800), Palu Kasımiye Çeşmesi, Palu Kozlu Mahmut Ağa Çeşmesi (1715), Seydilli Köyü Çeşmesi, Palu Şor Pınarı, Yeşilbayır Köyü Hafız Ağa Evi Çeşmesi, Palu Ulu Cami Çeşmeleri yüzeysel nişli iken Palu Kındik Çeşmesi derin nişli tek çeşmedir. Evan planlı bu çeşmenin inşasında benzer diğer örneklerde olduğu gibi iklim koşullarının ağır oluşu etkili olmuş olmalıdır. çamaşır yıkamak, yemek yemek, dinlenmek, kışın kardan, yazın sıcaktan korunmak da amaçlar arasında sayılabilir.

Çeşmeler, diğer yapılara göre daha küçük boyutlu ve daha sade biçimde düzenlemiş yapılarıdır. Bu nedenle çeşmelerde ön cephe vurgusu azdır. Palu çeşmelerinin sokağa, meydana bakan yüzleri çeşme cephesi olarak tasarlanmış, arka cephe ve yan cepheleri ise sağır tutulmuştur. Dolayısıyla çeşmelerin tipolojik değerlendirmesi yapılırken sadece ön cepheleri esas alınmıştır. Çeşmelerde cephe kompozisyonunu oluşturan en temel öğe kemerlerdir. Cephe kompozisyonuna göre çeşmeler; sivri ve yuvarlak kemerli olarak iki grupta toplanmıştır. Palu Yeşilbayır Hafız Ağa Evi Çeşmesi, Palu Kasımiye Çeşmesi, Palu Ulu Cami Çeşmesi sivri kemerli çeşmelerken; Palu Çeper Pınarı Çeşmesi (1786-1787), Palu Karasalkım

Köyü Çeşmesi (1799-1800), Palu Kozlu Mahmut Ağa Çeşmesi (1797-1798), Palu Seydilli Köyü Çeşmesi, Palu Şor Pınarı yuvarlak kemerli çeşmelerdir.

Palu çeşmelerinde su haznesi tespit edilememiştir. Bu çeşmelerin büyük bölümü günümüzde akmaktadır. Ancak akan sular içme suyu olarak kullanılmaz.

Palu çeşmeleri, 15. asırdan itibaren görülmeye başlayan karakteristik özelliklerine 18. asırda sahip olan ve klasik Osmanlı çeşme tasarımı olarak tanımlanan; bir kemer formuyla şekillendirilen çeşme cephesinde bir niş, bu nişin içine yerleştirilen bir su lülesi ve lüleden akan suyun içine toplandığı bir yalaktan oluşur.

Sonuç olarak günlük hayatımızın en temel ihtiyacı olan suyun temin edildiği, kendine özgü özelliklere sahip mahalle ve köy çeşmelerinin küçük bir bölümünü tanıttığımız Palu çeşmelerinin başkentten uzak olmasına karşın klasik başkent çeşme şemasının taşra uygulamaları olarak dikkat çektiği görülür.

Süleyman Yapıcı tarafından hazırlanan Palu Tarih-Kültür-İdari Yapı ve Sosyal Yapı isimli çalışmada "Kültür" isimli üçüncü bölümde "Tarihi Eserler" başlığı altında çeşmeler de tanımlanmıştır. "Çeşmeler" alt başlığı altında Palu Çeper Pınarı, Ulu Cami ve Kındik Çeşmeleri'nden bahsedilmiştir.¹³

* Sanat Tarihçisi

DİPNOTLAR

1. Hasan GÜNERİ, "Vakıf Sular ve Vakıf Suları", Vakıflar Dergisi, Sayı IX, 1989, s. 69-79.

2. Güneri, a.g.m., s. 70: H. 1252 tarihinde Evkaf Nezareti kurulmuştur ve Su Nezareti Evkafa bağlanmıştır. H. 1293 tarihinde Belediye Kanunıyla bu nezaret, masrafi Evkaf'a ait olmak üzere Şehremaneti idaresine geçmiştir ve H. 1325'e kadar Su Nezareti Şehremanetine bağlı kalmış iken H. 1326 senesi Evkaf Nezaretine devredilmiş ve unvanı "Meyah-ı Vakfiyye" (Vakıf Sular) müdüriyetine tevhil olunmuştur.

3. Bunlar: Palu Ahmet Efendi Çeşmesi, Palu Çayyukarı Merkez Çeşmesi, Palu Çeper (Pınarı) Çeşmesi, Palu Kasımiye Çeşmesi, Palu Kındik Çeşmesi, Palu Kozlu Mahmut Ağa Çeşmesi, Palu Maço'nun Çeşmesi, Palu Muhammed Ağa Çeşmesi, Palu Şor (Pınarı) Çeşmesi, Palu Ulu Cami Çeşmesi, Palu Karasalkım Köyü Çeşmesi, Palu Seydilli Köyü Çeşmesi, Palu Yeşilbayır Köyü Hafız Ağa Evi Çeşmesi'dir.

4. Bunlar: Ahmet Efendi Çeşmesi, Muhammed Ağa Çeşmesi ve Ulu Cami Çeşmesi'dir.

5. Süleyman Yapıcı, Palu Tarih – Kültür – İdari ve Sosyal Yapı, Ankara, Anıl Matbaa ve Ciltevi, 2004, s. 207.

6. Enam Suresi:6/160

7. Süleyman Yapıcı, Mustafa Balaban, Yüksel Arslantaş,

"Palu Kitabeleri II", Murat Havzası, Sayı 2, 2006, s. 38-39; isimli makalede Palu Çeper (Pınarı) Çeşmesi'nin kitabesinde yer alan tarihi H. 1301 / M. 1883-1884 olarak vermişlerdir.

8. Çeşmenin, Ulu Cami ile birlikte yapıldığı konusunda belgeye rastlanılmamıştır. Çeşme camii ile birlikte inşa edildiği için mi yoksa caminin hemen önünde yer aldığı için mi bu adla anıldığı konusunda kesin sonuca ulaşılamamıştır.

9. Yapıcı, a.g.e., s. 207.

10. Yapıcı, a.g.e., s. 207.

11. Yapıcı, Balaban, Arslantaş, "Palu kitabeleri II", s. 39.

12. Palu Çeper (Pınarı) Çeşmesi H. 1201/M.1786-1787), Palu Karasalkım Köyü Çeşmesi (H.1214/M. 1799-1800), Palu Kozlu Mahmut Ağa Çeşmesi (Arabi 1314/H.1212/M.1797-1798), Palu Muhammed Ağa Çeşmesi (H.1127/M.1715).

13. Süleyman Yapıcı, Palu Tarih – Kültür – İdari ve Sosyal Yapı, Ankara, Anıl Matbaa ve Ciltevi, 2004, s. 207.

KAYNAKLAR

1. Hasan GÜNERİ, "Vakıf Sular ve Vakıf Suları", Vakıflar Dergisi, Sayı IX, 1989.

2. Süleyman Yapıcı, Palu Tarih – Kültür – İdari ve Sosyal Yapı, Ankara, Anıl Matbaa ve Ciltevi, 2004

3. Süleyman Yapıcı, Mustafa Balaban, Yüksel Arslantaş, "Palu Kitabeleri II", Murat Havzası, Sayı 2, 2006.

Yitik Bir Şehrin İzinde Tarih Aynasında Harput'un Siluetini Yakalamak (II)

HARPUT'U ÖNEMLİ KILAN DİNAMİKLER TİCARİ HAYAT

Tarihin eski çağlarından beri Anadolu ticaret yollarına ev sahipliği yapmaktaydı. Bu durum Osmanlılar döneminde de devam etti. Ticaret yolları batıdan gelip Anadolu'yu kuzey, orta ve güneyden boydan boya kesip Ortadoğu'ya ulaşıyordu. Keban, He-kimhan, Sivas, Tokat ve Amasya üzerinden Samsun'a; Malatya, Kayseri ve devamı güzergâhla İstanbul'a kolaylıkla bağlanması dolayısıyla Harput ticaret yollarının kavşağında bulunmaktaydı. İstanbul'daki "Bağdat Caddesi"nin menşei üzerinde de durmak gerekir. Bu cadde (yol), bitimindeki (İstanbul) limandan, yukarıda andığımız güzergâhla Harput'a, oradan da Diyarbakır, Bağdat, Basra; Şam ve Halep gibi önemli merkezlere uzanan ticaret yolunun başlangıç noktası olarak düşünülmelidir.

Harput'un ticaret hayatı iki damardan besleniyordu. Bunlardan ilki üretime dayanıyordu. Verimli ovalarında tarımın her türlü yapılmaktaydı. Hububattan üzüm ve meyveciliğe, balcılıktan hayvanî ürünlere kadar her tür üretim söz konusuydu. İpek üretimi de önemli bir iktisadi kıymettir. İpek böcekçiliğinin temel girdisi olan dut ağaçları, halen yöredeki bitki florasının önemli bir unsuru olarak göze çarpmaktadır. Ayrıca kent merkezinde kumaş üretimi için boyahaneler, deri işlemeciliği için de kirışhâne ve tabakhâneler bulunmaktaydı. Azınlık mensubu girişimciler ise, yörede bolca elde edilen üzümlerden şarap imal edip önemli ölçüde ihraç etmekteydiler.

Harput'u iktisadî bakımdan canlı tutan bir diğer faktör ise kervanlardı. Ticaret yollarının kavşağında yer alması dolayısıyla XX. yüzyılın başlarına kadar deve katarlarının uğrak yeri idi Harput. Bu tarihî kentte, XIX. Yüzyılın sonlarında 20 büyük işhanı dışında değişik semtlere yayılmış 800 dolayında farklı iş kollarına ait dükkân bulunmaktaydı.

BİLİM VE EĞİTİM HAYATI

İslâmiyetin kabulünden sonra Türkler'in dinî merkezli eğitim veren medreselerin açılmasına önem verdikleri bilinen bir gerçektir. Eğitim süresi müfredata bağlı olarak değişkenlik arz eden bu kurumlarında, dinî bilimler başta olmak üzere matematik, astronomi ve tıp alanlarında eğitim verilmekteydi. Bu eğitim faaliyetleri fetih sonrasında Harput'ta da hayata geçirildi. Özellikle Osmanlılar döneminde Harput, ilim vizyonu ile öne çıkan bir merkez haline geldi. Bilindiği gibi Osmanlılar döne-

minde ilim, kültür ve sanat yönünde öne çıkan kentler ya başkent statüsü elde edenlerdi; Bursa, Edirne ve İstanbul gibi. Ya da XVII. yüzyılın başlarına kadar şehzadelerin bir nevi staj gördüğü kentlerdi. Meselâ Trabzon, Amasya, Manisa gibi... Harput'un bu iki statünün haricinde olmasına rağmen ilim ve kültür yönünde elde ettiği başarı dikkate şayan bir durumdur.

Harput'ta ilk medrese Artukoğullarından Fahrettin Karaaslan tarafından 1156 yaptırılan Cami-i Kebir (Ulu Cami)'in hemen yanı başında kurulup faaliyete geçti. Kaynaklarda ikinci medresenin, yine Artukoğullarından Hızır Şah tarafından 1203-1204 tarihlerinde yaptırılan Alacalı Cami yanında hizmete geçirilen Alacalımescit medresesi olduğu haber verilmektedir. Bunu, Melik Esâd tarafından Esâdiye Camiinin yanında tesis edilen Esâdiye Medresesi takip etmiş ve medreselerin sayısı zamanla artarak, 20'yi bulmuştur.

Osmanlı dönemi Harput'unda medreselerin sayısı ve niteliği artarak devam etmiş, civar merkezlerden de öğrenci celbetmiştir. Harput'un öğretim kurumları hakkında bilgi aktaran kaynaklardan birisi de Evliya Çelebi'nin Seyahatnamesi'dir. 1654 yılında Harput'ta bir hafta kadar kalan Çelebi, Seyahatnamesinde, Harput'ta 6 medrese ile her cami içinde bir dersânenin bulunduğunu ve ayrıca 50 adet de mektebin mevcut olduğunu belirtmektedir.

XIX. yüzyıla gelindiğinde belki de bölgenin en donanımlı medresesi Harput'ta eğitime açıldı. Aslen Harput'a bağlı Arapkirli olan Sadrazam Kâmil Paşa, 1868 yılında -bir cemile eseri olarak- Harput'ta kendi adıyla anılan "Kâmil Paşa" medresesini kurup faaliyete geçirdi. İbnü'l-Emin Mahmûd Kemâl İnal, "Son Sadrazamlar" isimli eserinde bu medreseden söz etmektedir. İbnü'l-Emin, Babası Emin Paşa'yla birlikte geldiği Harput'ta, Kâmil Paşa medrese ve kütüphanesinden şöyle bahsediyor: "*Mükemmel bir medrese ve muntazam bir kütüphane vücuda getirildi ve idaresi temin edildi. Türklüğün medar-ı iftiharî olan ve büyük âlimlerden Harputlu Hoca Abdülhamid Hamdi Efendi müderris ve mütevellî tayin kılındı.*"

Yukarıda da değindiğimiz gibi fethi sonrasında hızla Türk-İslâm karakterine bürünen Harput, bunun gerektirdiği "ilmî" donanıma çabuk ulaştı. O devrin bilim kurumları olan medreseler hızla arttı. Burada yetişen âlimler bölgeye de hitap ettiler. Hatta bunlardan bir kısmı İstanbul'a giderek ilmi hüviyetleriyle şöhret buldular. Din âlimi Abdullatif Harputî

(1842-1916) ile Sultan Abdülaziz'in Huzur hocalarından İshak efendi (1803-1891) bu âlimlerden bazılarıdır. İmam Busurî (v. 1296)'nin meşhur "Kaside-i Bürde"sini şerheden Ömer Naimî Efendi (1802-1882) Harputlu diğer bir âlimdir. Ömer Naimî fendenin şerhi diğer İslâm ülkelerinde de bilinir olmuştur. Ömer Naimî Efendi'nin oğlu Abdülhamid Hamdi Efendi de şöhreti İstanbul'a kadar yayılan büyük bir âlimdi. İbnü'l-Emin Mahmûd Kemâl, Abdülhamid Efendi'yi şu cümlelerle senâ etmektedir: "İstanbul'da ve vilâyetlerde mülakat ettiğim efâzıl-ı ulemâ arasında Abdülhamid Efendi zahiri ve batını mamûr ve Türklüğün medâr-ı iftiharî olan enderülemsâl bir allâmedir."

İsmi andığımız Harputlu âlimler aynı zamanda mutasavvıf kimselerdir. Yine bu âlimlerin çoğu şairdir. Müstakil divân tertip edecek kadar şiirle uğraşmalar da müteferrik şiirleri olup bunlar elden ele dolaşıp okunmuştur. Meselâ Abdülhamid Hamdi Efendi'nin:

*Câri olup eşkim yine mecrâ-yı ciğerden
Mevc-i gam-ı pür cûşîş-i deryâ-yı ciğerden
Rindâne-i bezm-i game mahrem olamazsın
Nuş etmiyecek sagar-i minâ-tı ciğerden*

mısralarıyla başlayan manzumesi onun edebî kudretini göstermektedir.

MÂNEVÎ HAYAT

Günümüzde Harput'tan haberdar olanların bu şehre dair algısı parlak tarihî geçmişi kadar manevî atmosferiyle de yakından ilgilidir. Kale ve camilerinin yanı başında yer alan türbe ve zaviyeler, geniş kesimlerin zihninde Harput'u "evliyalar şehri" payesiyle buluşturuyor. Türbe ve zaviyelerde medfun bulunanların kimlikleri etrafında oluşan menkıbeler asırlar boyunca nesilden nesle intikal ederek günümüze ulaşmış bulunuyor. Bu ruhânî şahsiyetlerin, değişik zamanlarda vuku bulan fetihlerde şehit düşen kimseler olduğu tahmin olunmaktadır.

Bunun yanı sıra, en olgun dönemini idrak ettiği XIX ve XX. yüzyılın başlarındaki Harput'un-da yaşayan âlim mutasavvıflar da bu kentin mânevî atmosferine zenginlik katmışlardır. Sünnî tasavvuf geleneğinin önemli simaları Harput'u ülke çapında üne kavuşturdular. XIX. yüzyılda Türkistan'dan gelip Harput'ta yerleşen Bakır Bey ahfâdından Beyzâde Ali Rıza Efendi (v. 1904), bu ünlü simaların başında gelmektedir. Beyzâde Ali Rıza Efendi



Harput Çarşısı / Foto: Ertuğrul Danık Arşivi

Yard. Doç. Dr. Hayrettin AYZ

aynı zamanda icazetli büyük bir âlimdi. Tabur imamlığı görevinden dolayı “İmam Efendi” olarak şöhret bulan Osman Bedreddin Erzurumî (v. 1924) de ünü Harput’un dışına taşan bir mutasavvıftır. Yine 1924 yılında İstanbul’da hakkında bir risale yayımlanan Seyyid Ahmed Çapakçuri (v. 1924) bir başka mutasavvıf şahsiyettir. 1909-1911 yılları arasında Harput (Mamuretü’l-Aziz)’ta mutasarrıflık yapan ünlü fikir adamı, felsefeci Mehmet Ali Aynî’yle İmam Efendi arasında derin bir dostluk kurulduğu bilinmektedir. Harput’tan ayrıldıktan sonra da Aynî, İmam Efendi’yle mektuplaşmıştır.

HARPUT’TA EDEBÎ HAYAT

Harput’ta edebî açıdan İstanbul’daki mahfellerin dikkatini çekecek kalitede şairler yetişiyor ve eser veriyorlardı. Bu şairlerin başında Harputlu Rahmi ve Hacı Hayri Bey gelmektedir. Aynı bir janrın şairi Abdülhamid Hazmî’yi de bu isimlere ilave edebiliriz. Sözüne ettiğimiz şairlerden ilk ikisinin şiirleri İstanbul’daki dergi ve antolojilerde yayınlanıyor; Muallim Naci, Ahmet Mithat Efendi ve İbnülemin Mahmud Kemâl gibi isimlerin senâlarına mazhar oluyorlar.

Günümüze intikal eden verimlerden yola çıkıldığında, Harputlu şairlerin bir kısmı klasik anlayışa uygun şiirler yazmışlardır. Bunların başında Rahmi-i Harputî (1802-1884) gelmektedir. Vefatından sonra şiirleri Hacı Hayri Bey tarafından bir araya getirilerek 1886 yılında “Divân-ı Rahmi-i Harputî” adıyla bastırılmıştır. Bir şiiri:

*Âfitâbım her gören âşık sana mehrû demiş
Nakşedip kıl-k-i kaza iki hilâl-i ebrû demiş
Nâfe-i tatar-ı hal-ü zülfü şebbuy-hiten
Çeşm-i yâre dil hala etmiş mi ya âhû demiş
Kim demiş derdim esir-i hattı olmuş müşk-i çin
Zülfüne eyler işaret gamzeler kim bû demiş
Dilleri tashir eder âşûbgâh-ı gamzesi
Çeşm-i dildâre kimi âhû, kimi cadû demiş
Sünbülû divane dil sanmış ki, zülfün bağıdır
Servi görmüş hayret el vermiş kad-i dilcû demiş
Âşık oldur kim demez râzın, yanar ateşlere
Bülbüle pervânele ta'n eyleyüp pür-gû demiş
Çok temennây-ı visâl etmiş yine cânânına
Aşka düşmüş Rahmiya dil hû demiş, yahû demiş.*

Klasik çığırda şiir yazan şairlerinden Hacı Hayri Bey (1862-1910), İstanbul’da bulunduğu yıllarda Ahmet Mithat Efendi ve Muallim Nâci’nin övgülerine mazhar olmuş, her iki üstat da şairi yazmaya teşvik etmişlerdir. Hayri Bey’in meşhur:

*Sinemde bir tutuşmuş yanmış ocağ olaydı
Zülfün karanlığında bezme çerağ olaydı*

matlalı şarkısının dışında çokça bilinen başka manzumeleri de vardır. Bunlardan biri:

*Ey serv-i kadim bağ-ı letafette fidânım
Aşkınla senin hoş geçiyor böyle zamânım
Güya ki, bahar oldu yine vakt-i hazânım
Sen tazeledin ömrümü ey taze civânım
Gönlüm ham-i zülfünde iken sünbüle bakmam
Pervâne gibi kendimi her ateşe yakmam
Gül geçse çemen solsa da ben zevki bırakmam
Sen tazeledin ömrümü ey taze civânım*

“MAHALLÎ KLASİK” HARPUT MUSİKİSİ

Harput’un özgün karakterini oluşturan unsurlardan biri de musikisidir. Bu musiki, gerek makam tertibi gerekse icrada kullanılan enstrümanlar itibarıyla yüksek kent kültürünün zerâfetini ortaya koymaktadır. Harput’un yanı sıra diğer Türkmen illerinden Kerkük ve Urfa (kısmen Diyarbakır ve Erzurum)’da icra olunan bu musiki öteden beri dikkat çekmekteydi. Yapılan araştırmalarda özgün cephesi ortaya konan bu musiki, asıl olgun kimliğine Harput’ta kavuşmaktadır.

Ahmet Hamdi Tanpınar bu musiki için “mahalli klasik” tabirini kullanmak-



Kurşunlu Cami / Foto: Ertuğrul Danık Arşivi

tadır. Yazar, “Beş Şehir” isimli eserinin Erzurum faslında kullandığı bu tabir kapsamına Harput musikisini de dâhil ediyor. İstanbul’un “taşra”sında rastladığı bu “aşına” musikiyi, Tanpınar, “klasik” kapsamında ele alarak ona bir nevi özgünlük atfetmektedir. Aslında bu tabir, alelâde bir adlandırmadan fazla olarak ülkemizin yetiştirdiği önemli bir kültür adamının dikkate alınması gereken tespiti olarak görülmelidir.

Tanpınar, 1923–1924 yıllarında genç bir öğretmen olarak bulunduğu Erzurum’da Hafız Faruk’un sesinden tanışıyor bu musikiyle. Tanpınar’a “mahalli klasik” dedirten (Harput’un da içinde yer aldığı) bu musikide dikkat çeken cihet makam tertibidir. Harput başta olmak üzere Kerkük, Urfa ve diğer illerde coğrafyanın da etkisiyle “hoyrat” havalarının baskın olduğu mahalli klasik musikinin makam tertibi melodik seyirlerine göre çeşitli adlar alırlar: Muhâlif, Beşîri, Kesik, Şîrvânî ve İbrâhîmî gibi... Kerkük asıllı folklor uzmanı, mimar Suphi Saatçı’nın da belirttiği gibi, Kerkük musikisi birçok bakımdan Harput musikisinin etkisi altındadır.

Makam tertibi ve klasik musikiye has enstrümanların icrada yer alması kadar seçilen güfteler bakımından da Harput musikisi özgünlük ifade etmektedir. İncelmiş bir sanat zevkinin ürünü olarak bestelenen güfteler, klasik edebiyatımızın üstat şairlerine ait manzumelerdir. Seçilen bu manzumelerin makamla uyumlu olmasının yanı sıra taşıdığı anlam derinliği de dikkat çekmektedir. Aşağıda matla beytini verdiğimiz Rif’at Dede’nin manzumesinde de görüldüğü gibi, tasavvufî mânâ ve mazmunlarla örülü bu manzumeler, özel gün ve dost meclislerinde hâfızlar ve amatör hanendeler tarafından okunmaktaydı. Harput, Kerkük ve Urfa’nın “mahalli klasik” musikisinin güfte tâcidârı kuşkusuz büyük şair Fuzûlî’dir. Bu şairden sayısı onu aşkın gazel bestelenmiştir. Manzumeleri bestelenen diğer şairler arasında Rasih, Rif’at Dede ve Hacı Hayri Bey de yer almaktadır. Harput’ta türlü makamlarda okunan bu manzumelerden bir kaçının matla beyitleri şöyledir:

Fuzûlî’den:

*Ah eyledüğüm serv-i hırâmanun içündür
Kan ağladuğum gonca-i handânun içündür*

~ ~ ~

*Ey firâk-ı leb-i cânân çigerüm hun etdün
Çehre-i zerdümi hûn-âb ile gül-gûn etdün*

~ ~ ~

Penbe-i dağ-i cünûn içre nihândır bedenüm

Diri oldukça libâsun budur ölsem kefenüm

Rasih’ten:

Süzme çeşmin gelmesin müjgân müjgân üstüne

Urma zahm-ı sineme peykân peykân üstüne

Rif’at Dede’den:

*Ben şehid-i bâdeyim dostlar demim yâd eyleyin
Kabrimi meyhane enkazı ile bünyâd eyleyin*

Hacı Hayri Bey’den:

*Sinemde bir tutuşmuş yanmış ocağ olaydı
Zülfün karanlığında bezme çerağ olaydı*

BİR HOŞGÖRÜ İKLİMİ OLARAK HARPUT’TA AZINLIKLAR

Son yıllarda ülkemiz etrafında başlatılan azınlık tartışmalarında zaman zaman Harput’un ismi de gündeme gelmektedir. Bu konuya herhangi bir hüküm atfetmek bu yazının amacı ve hacmini aşan bir durumdur. Ancak, bu tarihî kentte yaşamış azınlıklarla onlara yönelik olarak kurulan misyon mekteplerine kısaca değinmek durumundayız.

XIX. Yüzyılın başlarından itibaren Batı dünyası ülkemizdeki azınlıklarla yakından ilgilenmiş, bu kütleyi yanına çekmek maksadıyla bir takım faaliyetlerin içinde olmuştur. Özellikle 93 Harbi (1877-78) sonrasında Osmanlı devletiyle Rusya arasında akdedilen Berlin antlaşmasının ilgili hükmüyle aralarında Harput’un da bulunduğu altı vilayetimiz azınlıkların idaresine terk edilmek istendi. Ancak II. Abdülhamid’in iradesi, öngörülen söz konusu maddeyi geçersiz kılınca bu kez azınlıklar Osmanlı devletine karşı ajite edildi. Oysa farklı din, kültür ve etnisiteyi asırlarca bir arada yaşatma hünerini gösteren Osmanlı Devleti’nin ulaştığı insanî ve ahlâkî tecrübe, bugün modern dünyanın önünde aşılmaz bir model olarak duruyor. Bu tolerans ve hoşgörü pratiği, asırlar boyu Harput’a da egemen olmuştur. Bunun en açık kanıtını “şer’iyye sicilleri”nde görmek mümkündür. “Kadı defteri” adıyla da bilinen şer’iyye sicilleri, bir kentin siyâsî, idarî ve içtimaî tarihini yansıtan önemli belgeleridir. XVII. yüzyılın başlarından XX. yüzyıla kadarki süreçte Harput’ta da düzenli biçimde tutulmuş bulunan söz konusu siciller incelendiğinde, Müslümanlarla azınlık durumundaki vatandaşlar arasında -münferit sürtüşmeler dışında- kayda değer vukuatların olmadığı görülmektedir.

XIX. yüzyılda Harput merkezinde toplam 16 Müslüman, 5 de azınlık mahallesi mevcuttu. Azınlık vatandaşların meskûn bulunduğu mahallerin adları

Yard. Doç. Dr. Hayrettin AYZ

şöyleydi: Gürcü Bey, Şehroz, Sinabut, Asuri ve Protlar. Bu mahallelerden Protlar, Fırat Koleji etrafında vücut bulmuş ve Protestan inancını taşıyan kimselerin oturduğu bir mahaldi.

Azınlık Okulları

Ülke genelinde olduğu gibi, Harput'ta da azınlık vatandaşlar, kendi dil, kültür ve inançları doğrultusunda eğitim yapan kurumlara sahipti. Maarif Nezâreti tarafından çıkartılan tüzük ve yönetmeliklerle yönetilen, devlet imkânlarından yararlandırılan bu eğitim kurumlarının bazıları şunlardı:

- Harput Süryani Rüştüyesi (45 öğrenci),
- Harput Ermeni Rüştüyesi (58 öğrenci),
- Elazığ Ermeni Rüştüyesi (89 öğrenci),
- Hıristiyan Mektebi (105 öğrenci).

Ayrıca azınlık vatandaşların yaşadığı bazı köylerde de kendi dil ve kültürleri doğrultusunda eğitim veren okulları mevcuttu.

HARPUT'TAKİ MİSYON MEKTEPLERİ

Son yüz elli yılda Osmanlı Devleti'nin değişik merkezlerinde açılan "misyon mekteple-ri"yle ilgili çok şey söylendi yazıldı; akademik çalışmalar yapıldı. Bu okulların kurulduğu merkezlerden biri de Harput'tur. Ülke coğrafyasındaki mevkii ve azınlıklar açısından ifade ettiği konumundan dolayı Harput, öteden beri Batılı devletlerin ilgi alanı içindeydi. Bunun sonucu olarak tarihî kent üzerinde nüfûz sahibi olmak maksadıyla burada okullar açma pratiği bu devletler için bir yarışa dönüştü. Harput'ta okul açmada öncülüğü Amerikalılar üstlendi. Ardından Fransızlar geldi; Almanlar onları takip etti. Tabii bu okulların ilk elden hedef kitleleri Harput ve çevresinde yaşayan azınlıktaki Osmanlı vatandaşlarıydı. Ülkede açılan diğer yabancı okullarda olduğu gibi Harput'taki misyon mekteplerinde de Hıristiyanlık içindeki "mezhep" kaygısı

öne çıktı: Hedef, Ortodoks/Gregoryen mezhebine tâbi azınlıkları, Protestan ve Katolik çemberine almaktı.

AMERİKÂN (FIRAT) KOLEJİ

Avrupa'da Protestanlığın ortaya çıkmasıyla başlayan huzursuzluk ve bunun sonucunda başlayan din (Otuz Yıl) savaşları yeni mezhep taraftarlarını takatsiz bırakmıştı. Bunun sonucu olarak bu Protestan zümreler yeni kıt'a (Amerika)ya akmaya başladılar. Kendilerini güvende hissettikleri yeni yurtlarında heyecan ve enerjiyle işe koyulan Protestanlar, inançlarını diğer coğrafyalarda da yayma hamlesine giriştiler. Yeni kıt'ada birliğini sağlayarak güçlü bir devlete kavuşan ABD'nin çıkarlarıyla da bütünleşen bu misyon, Osmanlı ülkesi başta olmak üzere dünyanın pek çok ülkesinde faaliyete koyuldu. Bu amaçla XIX. yüzyılın başlarında kurulan "American Board of Commissioners for Foreign Missions", adındaki örgüt yüzyılın ilk yarısından itibaren Anadolu'da faaliyete geçmiş bulunuyordu. İlk Harput'ta Amerikan Koleji (Euphrates College) ardından İstanbul'da Robert Kolej faaliyete geçti. Bununla eş zamanlı olarak ülkenin diğer stratejik merkezlerinde, Merzifon, Tarsus, Maraş, Halep, Beyrut ve diğer bir kısım kentlerde bu okullar açıldı. Kendi içinde birbirine bağlı niyet ve hedefleri barındıran bu projeye ülkedeki azınlıklardan "yandaş" devşirme faaliyetleri hızlanarak arttı.²

Adına "misyoner mektepleri" de denilen bu yabancı okulların kurucuları misyonerlerdi. Uzun yıllar bu okulların örgütlenmesinde görev alan Henry Jessup, 1870'te kendi örgütüne yazdığı resmi mektupta; "Hıristiyan misyonerlerin okulunda eğitim, yalnız amaç için bir vasıtaadır. Bu amaç da, insanları İsa'ya götürmek, fertler ve milletler Hıristiyan oluncaya kadar onları eğitmektir" diyordu.

2. Osmanlı ülkesindeki azınlıklardan "yandaş" devşirme projesinin ürünü olan bu faaliyetler, bölgedeki azınlık aydınlarının da gözünden kaçmıyordu. Kendisi de Harputlu olan ermeni asıllı yazar Vahan Totovents (1989 – 1937) Türkçeye "Yitik Evin Vârisleri" adıyla çevrilen hâtıra- roman türündeki eserinde Ortodoks inancına sahip Ermeni yurttaşlara yönelik bu misyonerlik çabalarını ironik bir üslupla ele alı-yor. Kitapta şu satırları okuyoruz:

"Bir gün şehre (Harput-Mezre) Jacop adında Amerikalı bir adam geldi. Mistir Jacop bir Protestan misyoneriydi. Kutsal Ruh dağıtıyordu. Hayır hayır yan-

lış okumadınız Mistir Jacop, Kutsal Ruh dağıtıyordu. Peki bunu nasıl yapıyordu? Mistir Jacop kilisede vaaz verdikten sonra gözlerini kapar, kollarını açarak dua ederdi. Bu duadan sonra her seferinde birkaç dakika derin bir sessizlik olur, sonunda Mistir Jacop konuşurdu: "Kutsal ruh'a erişenler ayağa kalsın." (.....) Bir ay boyunca şehirde Kutsal Ruh'tan başka şey konuşulmadı. Hatta bazı riyakârlar işi aşırıya vardırıp Kutsal Ruh'a erişmemiş olanlarla selâmı saba-hı bile kestiler. Şehirde ailevi rahatsızlıklar, boşanmalar, ayrılıklar baş göstermeye başladı. Ebeveynler Kutsal Ruh'a erişse çocuklar karşı çıkıyor, çocuklar erişse ebeveynler istemiyordu. (Vahan Totovents, Yitik Evin Vârisleri, s. 122-125)

1859 yılında Amerikan “Board” teşkilatınca açılan Harput’taki kolej, XX. Yüzyılın başına kadar sürekli kendini yenileyerek gelişme göstermiş, 1907-1908 istatistiklerine göre Kolejin yönetiminde 5 departman ve 548’i erkek olmak üzere toplam 1051 öğrencisi vardı. Ermenilerin “Yeprad”, Amerikalıların “Euphrates College” adını verdikleri bu kolejde son zamanlarda yüksek öğretim de verilmekteydi. Amerika’dan gönderilen eşyalardan gümrük vergisinin alınmaması okulun önemli ayrıcalıklarından birisiydi.

Gerek Harput’un bölgedeki stratejik konumu gerekse bu kolejin çap ve kapasitesinin yüksek oluşu dolayısıyla kentte Amerika konsolosluğu da açılmıştı. Misyonerlerin faaliyetleriyle bütünleşen konsolos adetâ bu kolejin rektörü gibi davranmaktaydı. I. Dünya Savaşı’nda ABD’nin, Osmanlı Devleti karşısındaki itilaf devletleri safında yer alması ve tehcir olayından dolayı Fırat Koleji 1916 yılında resmen faaliyetine son verdi.

Harput ve Elaziz’ de Fransız okul ve kolejleri

Protestan Amerikalılar’ın Harput’a gelerek burada okullar açması Katolik dünyasının bakışlarını da bölgeye çevirmişti. Bu maksatla 1868 yılında biri papaz üç Fransız Harput’a gelip Kale mahallesinde satın aldıkları evlerde ilk Fransız okulunu faaliyete geçirdiler. Bilahare satın aldıkları evlerin yerine muntazam ve gösterişli okul binaları yaptıran Fransızlar, ayrıca Elaziz merkezinde arazi satın alarak burada Fransız mimarisine uygun yeni binalar yaptırmak suretiyle bir okul daha açtılar. Bir süre sonra bu okulların daha üst dereceli bölümlerini de açarak Elaziz Fransız Koleji diye isimlendirilmişlerdir.

Harput’ta Alman okul ve kolejleri

Fransızların ardından 1886 yılında üç Alman misyoneri Harput’a gelerek tarihî kentle Mezra (Elaziz) arasında geniş bir arazi satın aldılar. Bu geniş kampüste okul binaları, sanat atö-

lyeleri, spor, müzik ve toplantı salonları, hastahane ve lojmanlar inşa ettirip faaliyete geçirdiler. Bu okulların yer aldığı mıntika günümüzde “Alman bağları” olarak adlandırılmaktadır.

HARPUT’TAKİ AMERİKA, AMERİKA’DAKİ HARPUT

Cevat Fehmi Başkut’un ünlü tiyatro eseri “Harput’ta Bir Amerikalı” ismine nazire olarak başlıkta kullandığımız “Amerika’daki Harput” tabiri aslında bir gerçeği ifade etmektedir. Anadolu’ya gelen misyonerler, Osmanlı vatandaşı azınlık (Ermeni, Marunî, Süryanî, Rum)lara yönelik çok yönlü faaliyetlere girişmişlerdi. Bu faaliyetlerden biri de azınlıklara mensup vatandaşları Amerika’ya götürüp yeni “mezhep”e olan aidiyetlerini pekiştirmektir. 1860’lı yıllardan itibaren başlayan göç, Türklerin de ilgisini çekmeye başladı. Bunun sonucunda Ermeni vatandaşların da yardımıyla on binlerce Türk Amerika’ya gitti. İşte bu göçmenlerin büyük bölümü Harput ve çevresindedir. Başlı başına bir çalışmanın konusu olan bu hadiseye dokunup geçmekle yetinelim.

Çalışmak amacıyla yeni kıtaya giden Türk göçmenlerin eğitim durumları hayli düşük, lisan bilgileri ise hemen hemen yoktu. Yapılan çalışmalarda, ilk neslin kimliklerini korumak amacıyla bir gayret içerisinde oldukları görülmektedir. Ancak ikinci nesilden itibaren kimlik kaybı başlıyor. Meselâ babası Harputlu olan Frank Ahmed veya George



Harput Misyon Mektepleri / Foto: Ertuğrul Danık Arşivi

Alli, Jack Mehmet'in isimlerinde görüldüğü gibi asimilasyon çarkı dönmeye başlıyor. Yine de tutunmak amacıyla bazı örgütlenmeler olmadı değil. Buradaki Türkler XX. yüzyılın başlarında "Hars Birliği" adıyla bir dernek kurdular. Bu örgütlenmeler sonucu anayurtla irtibat kuran Türkler yardım faaliyetinde de bulundular. Şöyle ki:

İstiklal Savaşı şehitlerinin yetimlerine yardım toplamak üzere, Bolu Milletvekili Dr. Fuad Mehmed (Umay) Bey Ankara Hükümeti tarafından Amerika'ya gönderildi. 1923 nisanından aynı yılın temmuzuna kadar dört ay süren seyahatte Dr. Fuad

Bey Amerika'daki Türk ve Müslümanlara İstiklal Savaşı'nı anlatmış, onlardan şehit yetimlerine yardım elini uzatmalarını istemişti. Büyük kısmı Detroit'te Ford Otomobil Fabrikasında işçi olarak çalışan Harputlu (Elazığlı)lar o devir için mühim bir meblağ olan 21 bin doları aralarında toplayarak şehit çocuklarına göndermişlerdi. Ankara'da Keçiören Çocuk Esirgeme Kurumu binaları Amerika'da sağlanan bu para ile inşâ olunmuştur. (Bkz. Fuad, Mehmet, Amerika'daki Türkler ve Gördüklerim, s. 156, İstanbul, 1341 7 1925)

* Fırat Üniversitesi, ELAZIĞ

Yararlanılan Başlıca Kaynaklar

- AKSIN, Ahmet, XIX. Yüzyılda Harput, Elazığ, 1999.
- ALPTEKİN, Coşkun. "Selçuklular Zamanında Harput.", FHAM yayınları, s.45-51, Tarih İçinde Harput Sempozyumu, Elazığ, 1992.
- ALTUN, Ara. Anadolu'da Artuklu Devri Türk Mimarisinin Gelişmesi, Kültür Bakanlığı Yayınları, İstanbul, 1978,
- ARDIÇOĞLU, Nurettin. "Harput Kelimesinin Menşei Üzerinde.", Altan (mecmuası) 6-7, İstanbul, 1934.
- ARDIÇOĞLU, Nurettin. Harput Tarihi, Harput Turizm Derneği Yayınları, İstanbul, 1964,
- ARDIÇOĞLU, Ülker. "Harput'un Prehistoryası". Tarih İçinde Harput Sempozyumu, FHAM Yayınları, s.11-17 Elazığ, 1992.
- ARTUK, İbrahim, "Artukoğlu Belek'in Hayatı ve Mezarı", Fırat Havzası Sanat Tarihi Sempozyumu, FHAM yayınları, s.79-86, Ankara, 1992.
- ATAOĞLU, Remzi. "Harput'ta Artuklu İdaresi", Tarih İçinde Harput Sempozyumu, FHAM yayınları, s.53-57 Elazığ, 1992,
- BAHAR, Hasan. "Elazığ-Bingöl ve Tunceli İllerinde Prehistorik Araştırmalar 1987", VI. Araştırma Sonuçları Toplantısı, Kültür Bakanlığı KTVKB yayınları, s.501-527, Ankara, 1989.
- BALİ, Rifat N., Anadolu'dan Yeni Dünya'ya Amerika'ya İlk Göç Eden Türklerin Yaşam Öyküleri, İletişim Yayınları, İstanbul 2004.
- BEZER, Gülay Öğün. "Harput'ta Bir Türkmen Beyliği: Çubukoğulları", Süleyman Demirel Üniversitesi Fen Edebiyat Fakültesi Dergisi, s.80-102, İsparta, 1995.
- CAHEN, Claude. Türklerin Anadolu'ya İlk Girişi (XI. Yüzyılın İkinci Yarısı), (Çev:Yaşar Yücel, Bahattin Yediylidiz), TTK Yayınları, Ankara, 1992.
- DANIK, Ertuğrul, Ortaçağ'da Harput, Kültür Bakanlığı Yayınları, Ankara, 2001
- DARKOT, Besim. "Harput.", İslam Ansiklopedisi V.cild, MEB Yayınları s.296-299, İstanbul, 1950.
- DURUKAN, Aynur. "Harput Ulu Camii'nin Düşündürdükleri", Dünü ve Bugünüyle Harput Sempozyumu Bildirileri (II cilt) Türkiye Diyanet Vakfı Yayını, Elazığ, 1999.
- ERTUĞRUL, Halit, Azınlık ve Yabancı Okulları, İstanbul, 1998.
- EVLİYA ÇELEBİ. Evliya Çelebi Seyahatnamesi V. Cild, (Çev:Zuhuri Danışman), Zuhuri Danışman Yayınevi, İstanbul, 1970,
- FOLYAN, Nurettin. Türkiye'de Yabancı Öğretim, İstanbul, 1952.
- TONBUL, Saadettin-KARADOĞAN Sabri, "Harput'un Kuruluş Yeri ve Şehrin Fonksiyonunu Yitirmesi Üzerinde Etkisi Olan Doğal ve Çevre Faktörleri", Dünü ve Bugünüyle Harput II, Türkiye Diyanet Vakfı Elazığ Şubesi Yayınları, s.303-324, Elazığ, 1999.
- FUAD, Mehmet, Amerika'daki Türkler ve Gördüklerim, s. 156, İstanbul, 1925.
- GÜNGÖR, Erol, Türkiye'de Yabancı Kültürler: Sosyal Meseleler ve Aydınlar, Ötüken Yayınları, İstanbul, 1996.
- KOCABAŞ, Süleyman, Misyonerlik ve Misyonerler, İstanbul, 2002.
- KÖPRÜLÜ, M.Fuad, "Artukoğulları", İslam Ansiklopedisi I, MEB Yayınları, s.617-625, İstanbul, 1940.
- MEMİŞOĞLU, Fikret, Harput Divanı,
- SUNGUROĞLU, İshak, Harput Yollarında (I. II. III, IV. Ciltler), İstanbul, 1958-1968.
- TANPINAR, A. Hamdi, Beş Şehir, Dergâh Yayınları, Yapı kredi Yayınları, İstanbul, 2000.
- TOZLU, Necmettin, Kültür ve Eğitim Tarihimizde Yabancı Okullar, Ankara, 1988.
- TURAN, Osman, Doğu Anadolu Türk Devletleri Tarihi, Boğaziçi Yayınları, İstanbul, 1993.
- ÜNAL, Mehmet Ali, XVI. Yüzyılda Harput Sancağı, Türk Tarik Kurumu Basımevi, Ankara, 1989.
- ÜNAL, Mehmet Ali, "XVI. ve XVII. Yüzyıllarda Harput Sancağı'nın Demografik Yapısı", Tarih İçinde Harput Sempozyumu, FHAM Yayınları, s.89-99, Elazığ, 1992.
- YILDIRIM, Narin, Fransız Eğitiminin Türk Toplumuna Etkisi. İzmir, 1975.
- YILDIZ, Hakkı Dursun. "Bizans Tarihi", Anadolu Uygarlıkları Ansiklopedisi III. cild, Görsel Yayıncılık, İstanbul, 1982,
- YINANÇ, Mükrimin Halil. "Belek", İslam Ansiklopedisi II. cild, MEB Yayınları, s.468-473, İstanbul, 1949,

Fuzûlî'nin bir gazelinin şerhi

Kutlu Nebi (s.a.v.)'ye İthaf...

İTHAF

Dergimizin 5. sayısı, Hz. Peygamber'in doğumunun gerçekleştiği Nisan ayında yayınlanıyor. Mutlu bir tevaful eseri olarak gördüğümüz bu çakışma dolayısıyla büyük şair Fuzûlî'nin bir gazelini (şerhiyle birlikte) Kutlu Nebi (s.a)'ye ithaf ediyoruz.

Gazel

1. Ya men ahâtâ ilmüke'l-eşyâe küllehâ
Ne ibtidâ sana mutasavver ne intiha
2. Kim verse cân yolunda bulur hâk-i
makdemin
Gûyâ ki hâk-i râhmadır nakd-i cân behâ
3. Sensin kılan mezâhir-i ümmîd-i bîm edüp
Mûsâ'nın ilm genci asâsını ejdehâ
4. Ya'küb'da nişâne-i şevkin gam ü elem
Yûsuf'da neş'e-i nazârın behcet ü behâ
5. Bulmazdı kahrın açmasa hân-ı siyâsetin
Hel min mezîd lokmasına dûzah iştihâ
6. Senden bulubdur Alîmed-i Mürsel
makâm-ı kurb
Tahsîn ü Yâ vü Sîn ile teşrîf-i Tâ vü Hâ
7. Yâ Rab belâ-yi kayda Fuzûlî esîrdir
Ol bî-dili bu dâm-ı küdüretten et rehâ

Fuzûlî

Açıklama ve şerh

1. *Ya men ahâtâ ilmüke'l-eşyâe küllehâ*
Ne ibtidâ sana mutasavver ne intiha

(Ey ilmi, bütün eşyayı kuşatan Allah, sana ne başlangıç, ne de son tasavvur edilebilir.)

Bu beyitte, “Allah'ın ilmi her şeyi ihata eder” âyetine telmih vardır. Buna göre Allah, hakkında ne başlangıç, ne de son düşünülebilir. Çünkü “başlangıç ve son”, “hâdis”tir; yani sonradan yaratılanlar için söz konusudur. Oysa Allah, kadimdir, ezeldir.

2. *Kim verse cân yolunda bulur hâk-i*
makdemin

Gûyâ ki hâk-i râhmadır nakd-i cân behâ

(Yolunda can veren, ancak senin ayak bastığın toprağı elde eder. Yolunun toprağı elde etmek için sanki cân parasını vermek icap ediyor.)

Cân insanda maddî hayatın alâmetidir. Hakk'ın izinin toprağı elde etmek için maddî varlığı feda etmek lâzımdır. Yani benlikten ve mâsivâ (Allah'dan gayri her şey)dan elini ayağı çekmelidir. Zirâ, benlik ve mâsivâ ile paslanan gönül aynasına Hak tecelli etmez.

Bilindiği gibi toprak en değersiz, cân ise en aziz bir şeydir. En değersiz elde etmek için en aziz bir şeyi elden çıkarmak bir tezattır. Şair de düşüncesini ifade etmek için “tezat” san'atından istifâde etmiştir.

Dîvân Edebiyatında “yol toprağı” ve “ayak izi” âyât-ı İlâhiyedir. Yani Allah'ın alâmetlerindedir. Sevgilinin geçtiği yolun toprağı “tutiya”yadır. Yani sürme gibi göze çekilip görüşü artırır; göz hastalığını tedavi eden bir ilaçtır. Ve bu toprağı sürme gibi göze çeken insanda görüş, basiret artar.

3. *Sensin kılan mezâhir-i ümmîd-i bîm edüp*

Mûsâ'nın ilm genci asâsını ejdehâ

(Ümit ve korkunun görüldüğü yer olmak üzere Hazret-i Musa'yı ilim hazinesi, asâsını da ejderha yapan sensin.)

Kâinattaki her varlık, Hakk'ın sıfatlarından birinin mazharı yani tecelli ettiği yerdir. Hakk'ın sıfatları ise sonsuzdur. Ancak bu sıfatlar genel vasıfları itibariyle ikiye ayrılır: Cemâl ve Celâl.

Cemâl, Hakk'ın lütûf ve keremini temsil eder; yani “lütüfeden azâmet”. Celâl ise Allah'ın kahr ve gazabıdır; yani “kahreden azâmet”.

Cemâl sıfatlarında Allah'tan sonsuz lütuf ve kerem istenir. Bu tecellide ümit ve rica vardır. Celâl tecellisinde de havf, korku vardır. Tasavvuf düşüncesinde ise “cemâl” her şeyi kuşattığından “Celâl tecellisi” hadd-i zatında yoktur. Celâl sıfatı sadece Cemâl'i göstermek için tasavvur edilir; çünkü eşya zıtları ile idrak edilir. Tasavvuf ehli Cemâl ile Celâlî birleştirirler. Onların nazarında Hak, Cemâl-i Mutlaktır. Şeriat ehli ikisine de vücut vererek ümit ve korku (havf ve ricâ) içindedirler. Musa'nın ilim hazinesi oluşu Cemâl'in tecellisidir. Bir hazineden herkes bir şeyler ümit eder. Asâsı da ejderhadır; ondan korkulur.

Ancak Fuzûlî'nin misâl olarak gösterdiği Mûsâ ve asâ'da, Mûsâ yani Cemâl asıldır. Asânın ejderha oluşu aslında bir zahiri görünüşdür. Gayesi asâyı ejderha şeklinde gösterip onu peygamberlik mucizesi olarak kullanmak ve halkı imâna davet

Arif REHA

etmektedir. İmâna dâvet ise Hakk'ın cemâline davettir. Hem “Biz onu eski siretine, tabiatına, mahiyetine döndürürüz” emr-i İlâhisi Celâl tecellisinin geçici, Cemâlin ise daimî oluşunu gösterir.

Burada şair, “*telmiḥ*” sanatını kullanmak suretiyle eski bir efsâneye de işaret ediyor: Eski inanışa göre hazineleri ejderhalar muhafaza eder. Fakat bunlar birer tılsımdır. Hadd-i zatında mevcut değildir.

Fuzûlî'nin mişâlinde de ejderha, aslında bir değnektir, âlettir. Çoban olan Mûsâ otlattığı hayvanlara ağaçlardan değnekle düşürdüğü yaprakları yedirirdi.

Bu kıssa, Tâhâ sûresinde şöyle anlatılır:

Cenab-ı Hak Hazret-i Mûsâ'ya soruyor: “*Yâ Mûsâ sağ elindeki nedir? Mûsâ, asâmdır, ona dayanır ve onunla koyunlarıma yaprak silker yediririm ve daha başka işler yaparım*” diye cevap veriyor. Allahu Taâlâ: “*Onu elinden bırak*” emrini veriyor. Hazret-i Musa onu yere bırakır bırakmaz asâ sarı bir yılan olup her tarafa yürümeye başlıyor. Allahu Taâlâ: “*Onu tekrar eline al. Korkma biz onu evvelki asâ şekline getiririz.*” buyuruyor. (Tâhâ Suresi-Ayet 17-21)

4. *Ya'kûb'da nişâne-i şevkin gam ü elem*

Yûsuf'da neş'e-i nazârın behcet ü behâ

(Senin hararetili aşkının nişânesi Yakup'ta gam ve elem yani Celâl, bakışının vücuda getirdiği sürur, güzellik ise Yûsuf'da Cemâl şeklinde görülür.)

Fuzûlî diyor ki: Hakikatta her iki peygamber (Yakûb ve Yûsuf) de senin Celâl ve Cemâl sıfatlarına mazhar olmuşlardır.

Hararetili aşkın esası, sendedir ve sana karşıdır. Bu aşk Yakûb'da keder, ıstırap şeklinde görünüyor. Saadet ve güzellik yine aslen sendedir. Bu sürur ve güzelliğin de Yûsuf'da tecelli ediyor. Yakûb ve Yûsuf ikisi de peygamberdir, ikisinde de aynı sıfat tecelli etmeli idi diye düşünülürse de hakikatta aslolan Cemâldir. Hararetili aşk da Cemâldir. Sürur ve güzellik de Cemâldir aralarında fark yoktur.

5. *Bulmazdı kahrın açmasa hân-ı siyâsetin*

Hel min mezîd lokmasına düzah iştiḥâ

(Eğer senin kahrın “*Celâl*”in siyaset (cezalandırma) sofrasını açmasa cehennem “*daha var mı?*” lokmasına iştiḥâ duymazdı.)

Cehennem Hâkk'ın Celâl sıfatının icabıdır.

Kur'an-ı Kerim'in Kâf Suresi 29 ve 30. Ayetleri meâlen şöyledir:

(Ben size kitap ve peygamberlerimle asileri cezalandıracağımı bildirmiştim. Benim lütuf ve ihsan hakkındaki va'dim ve cezalandırmak hususundaki va'dim asla değişmez. Ben kullarıma karşı zalim değilim. O günde ki (kıyamet günü) cehennem doldu mu diye sorarız. Cehen-nem de “*Yâ Rab! Bende yer var daha da verir misin?*” der.)

Şiirin ikinci mısraında geçen “*Hel min mezîd*” “*Daha da verir misin?*”, demektir.

6. *Senden bulubdur Alimed-i Mürsel makâm-ı kurb*

Tahsîn ü Yâ vü Sîn ile teşrîf-i Tâ vü Hâ

(Ahmed-i Mürsel'i sen Mir'acdaki sana yakınlık mertebesine erıştirdin. Kur'an-ı Kerim'deki “*Yâsîn*” sûresinde onu sen medh-ü sena ettin, “*Tâhâ*” sûresiyle O'na şeref kürkü giydirdin. Bu da senin Cemâlinin tecellisidir.)

7. *Yâ Rab belâ-yi kayda Fuzûlî esîrdir*

Ol bî-dili bu dâm-ı küdüretten et rehâ

(Ya Rab, Fuzûlî masivaya bağlıdır. Dünyâya bir esir gibi bağlanmıştır. O âşkı “*gönlünü kaptırıp gönülsüz kalmış*”ı bu bulanıklık tuzağından kurtar.)

Şair burada, bulanıklık kelimesi ile gönül aynasında Hak'tan gayrı olan şeylerin (masivâ) vücuda getirdiği leke ve gölgeleri kastediyor.

Esir bağlıdır. Tuzak da avı bağlar. Bu beyti ile Fuzûlî, Allah'ın “*Cemâl tecellisi*”ni istiyor; “*Hazret-i Peygamber'i en yüksek mertebe olan kurbîyyet makamına erıştiren Cemâl sıfatın bizde de tecelli etsin. Beni dünyâ lezzetlerine, güzelliklerine bağlanmaktan kurtarsın.*” diyor.

Elazığ Kültür Envanteri Çalışmalarında Gelineen Son Durum

Tanım

Kültür envanteri, bir bölgedeki kültürel varlıkların tümünün belgelenerek, kullanılabilir veritabanı olarak değerlendirilmesidir. Amaç, hiçbir seçicilik olmadan tüm kültür varlıklarının saptanmasıdır; ancak olanaklar ve teknik donatı yetersizliği sınırlayıcı neden olabilir.

Kültür Envanterinin İlimize Katkısı Neler Olacak;

A-Planlama için veritabanı

Çağdaş yaşamın gereği olan yatırımların, tüm insanlığın binlerce yıllık birikimi olan kültürel mirası yok etmeden gerçekleşebilmesi, planlamaya esas olarak kullanılacak sağlıklı ve doğru bir kültür envanterinin varlığına bağlıdır.

B-Bilgilenme için veri tabanı

Bir ülkenin insanlığın ortak geçmişi simgeleyen kültür mirasına sahip olması, bazı sorumluluk ve yükümlülükleri de beraberinde getirmektedir. Bunların başında, kültürel mirasın özenle korunarak gelecek kuşaklara aktarılması ve içerdiği bilginin toplumun her kesiminin kullanımına sunulması gelmektedir. Bir kültür varlığı, çağdaş yaşamın daha ileri götürülmesi için başka seçenek yoksa ortadan kaldırılabilir; ancak bunların içerdiği bilgi hiçbir koşul altında feda edilemez. Bu nedenle kültürel mirasın temsil ettiği bilginin, mutlaka sistematik bir şekilde toplanması, değerlendirilmesi ve bilim dünyasının olduğu kadar toplumun da yararlanabileceği duruma getirilmesi gerekir.

Türkiye çapında kent envanterleri birbiri ardından tamamlanıyor;

ÇEKÜL Vakfı'nın yürüttüğü kent envanterleri, kent müze ve arşivleri, çevre kültür evleri, kent atölyeleri gibi çalışmaların bütünü, birbirini tamamlayan uygulamalarla somut sonuçlara ulaşmaya başladı.

ÇEKÜL Vakfı, doğa-tarih-kültür envanterlerini Türkiye'nin olmazsa olmazı gibi görmektedir. Bu çalışmalarda hedef, kentlerin kendi birikimleriyle, yerel kurum, kuruluş ve kişiler tarafından üretilmesi olarak belirlenmiştir. Bu doğrultudaki girişimlerin olumlu sonuçları da, bu hedefin ne kadar isabetli olduğunun kanıtıdır.

İlk envanter çalışması, 2001 yılında İzmir ili ve çevresindeki ilçelerde, dönemin valisi Alâaddin



1936 Elazığ Hükümet Konağı / Foto Ertuğrul Danık Arşivi

Yüksel tarafından başlatılan çalışmalar sonucunda gerçekleşti. Yüksel'in Antalya Valiliği'ne atanmasından sonrada yedi ciltlik "Antalya Envanteri" tamamlanarak, bu doğrultudaki çalışmaların yaygınlaşmasına örnek oluşturdu. Kent envanterlerini içeren bu kitapların sürekli yeni baskılarının yapılması, bu alanda önemli bir gereksinim olduğunun işareti olarak sayılabilir.

Benzer doğrultudaki çalışmalar büyük bir hızla gelişmektedir. İzmir ve Antalya örneklerini, Gaziantep, Karaman, Ordu, Manisa, Kilis, Battalgazi (Malatya), Uşak, Amasya Valilikleri tarafından üretilerek büyük bir boşluk doldurulmuş, bunları Tekirdağ Belediye Başkanlığı tarafından hazırlanan Tekirdağ Envanteri izlemiştir.

ÇEKÜL Vakfı'nın bu yoldaki yoğun talepleri sürmektedir. Yakında Mardin başta olmak üzere, diğer kentlerin envanter çalışmaları da tamamlanarak daha derinlemesine araştırma ortamı hazırlanacaktır. Kent envanterlerinin ülke çapında

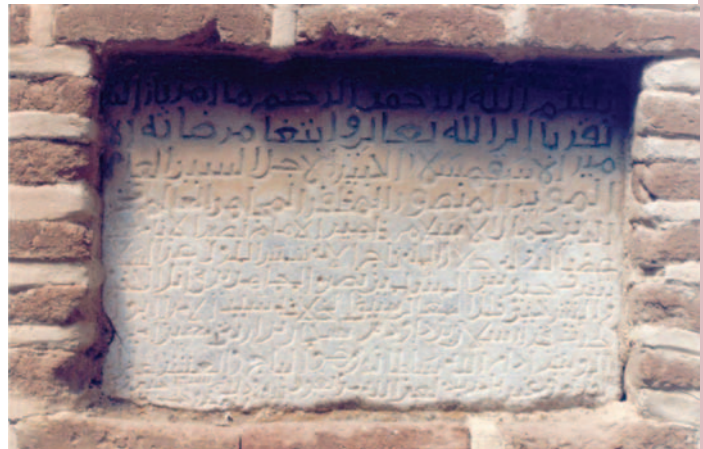

Harput Ulu Camii Avlusunda Bulunan Vergi Kitabesi

Mustafa BALABAN

tamamlanması, ülkemizdeki doğa, tarih ve kültür bilincinin sağlıklı ve somut bir zeminde gelişmesini sağlayacaktır.

SONUÇ

Elazığ ve çevresine ait ilk yerleşimlerin paleolitik döneme kadar gittiği bilinmektedir. Kesintisiz olarak binlerce yıl süren iskan, farklı kültür ve uygarlıklara ait yerleşimler, somut ve soyut kültür özelliklerinin kesiştiği önemli bir kavşak noktasında bulunmaktadır.

Anadolu'nun çok önemli bir özelliği var. Binlerce yıl öncesinden günümüze kadar pek çok uygarlık yan yana yada iç içe ve birbirlerinden etkilenmişler. Örneğin; M.Ö. 4- 3 binde, Maden Çağı yaşanmış sonra arkasından bakıyorsunuz Hitit, Frigya, Urartu gibi uygarlıklar. Nemrut Dağı'nda Kommagene Krallığı. Ege ve Akdeniz'de İyonya, Lidya, Likya, Karya, Pamfilya gibi uygarlıklar. Arkalarından, büyük uygarlıklar, Bizans, Selçuklu, Osmanlı...

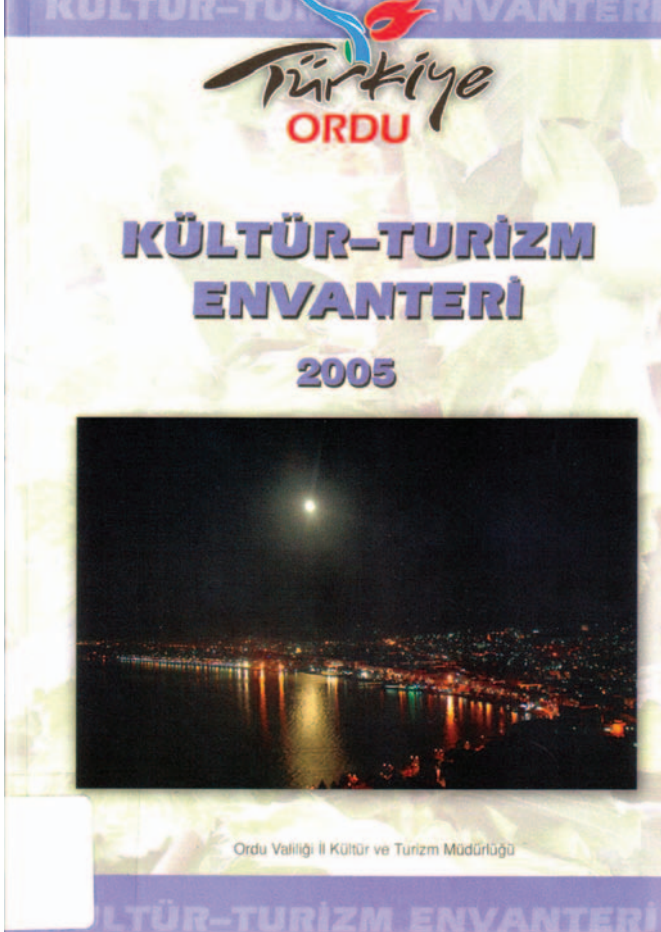

Bu zengin birikim ve uygarlık mirasının bugünlere kadar gelebilen en küçük parçasını dahi kayıt altına almak, yeni belgelenmeler ve bilgiler doğrultusunda çalışmalarını başlatmak ilimiz için olduğu kadar ülkemiz ve dünya içinde bir kazanım olacaktır. “Bu toprakların geçmişine sahip çıkılacaktır. Eğer, önce sahip olduğumuz değerleri bilmeliyiz” diyen ÇEKÜL Vakfı Başkanı Prof. Dr. Metin Sözen, yıllardır Anadolu’da kültür envanterlerinin önemine vurgu yapıyor.

Bu bağlamda Elazığ Kültür Envanteri çalışmaları 1995 yılında rahmetli olan arkadaşımız Ertuğrul Danık başkanlığında yürütülen “Yukarı Fırat Havzası Yüzeysel Araştırması” projesi kapsamında başlatılmıştı. 2009 yılının Aralık ayında Ertuğrul Danık’ın genç yaşta kaybı on yıldan fazla bir süredir süren çalışmalarını tekrar gözden geçirmeye, Elazığ bölgesiyle ilgili çalışmalarını bir kitap halinde yayınlama konusunda ekip üyelerini harekete geçirdi. Yapılacak çalışmaların ilk aşaması “Ertuğrul Danık Hatıra Kitabı” olarak planlanmaktadır. Bu kitapta başta rahmetli Ertuğrul’un yayınlanmamış makaleleri olmak üzere ekip üyelerinin ve diğer bilim insanlarının çalışmalarına yer verilecek. 2011 yılının ilk ayında çıkacak bu yayımla önemli bir boşluğu doldurmuş olacağız. Daha sonra kültür envanteri standartlarına uygun olarak Elazığ Kültür Envanterinin I. Cildini yayınlamak için ekip olarak çalışmalarımızı yoğunlaştırmış bulunmaktayız.

* ÇEKÜL Vakfı Elazığ Temsilcisi

Palu Üzerine Sohbetler (II)

Babam ve annem, merdivenin başında karşıladılar Ane'yi. Çarşafını annem, bastonunu ben aldım.

1950 ve 60'lı yılların Palu'sunda, mülkî idareler ile ordu mensuplarının hanımları dışında hemen her evli ve bekâr hanım siyah çarşaf giyerdi. Mavi çarşafı ise bir tek Ane giyerdi; başkasında görmedim. Sandığındaki son çarşaflığını diktiğinin üzerinden hayli zaman geçmiş olmalıydı; rengi solmuştu. Rüştü Efendi, Diyarbakır'da ve Antep'te mavi çarşaflık aratmış, bulamamışlar. Artık, buna kendisi de pek aldırılmıyordu; 90'mı aşmış olmasındandı herhalde. Önceki yıllarda bir gün; "Halep'e giden yok ki, bana çarşaflık getire..." deyip iç çekince, herkesi derin bir hüznün sarmıştı.

İnce yapılı ve uzun boyluydu Pembe Hanım. İlerlemiş yaşına rağmen beli bükülmemişti; halâ dik yürüyordu. Kataraktan rengi solsa da mağrur bakışlı mavi gözlerinden sonra beyaz ve uzun yüzüne en yakışan uzvu, muntazam kavisli ve uzun denebilecek burnuydu.

Bir varlık, farklı mekân-zaman içinde ve çok değişik hal ve biçimlerde hatırlanabilir... İsminin zikredildiği anda göz önüne gelen, ilk karşılaşmada beyne kazınmış basit ve katıksız, bir veya birkaç hal ve görüntü olabilir... Fakat bazı isimler öylesine güçlenir ve öylesine etkili olurlar ki sadece onu değil, onunla ilgili mekânları idrak etmede ve tanımlamada bir hareket noktası (orijin) ya da bir eksen oluştururlar; o isimler, algılanmış ve idrak edilmiş mekânla özdeşleşmiştir artık. "Rüştü Efendi", "Pembe Hanım", "Zeve", "Murat Nehri"... isimlerinin Palu idrakime eksen veya hareket noktası oluşturmaları işte bundandır.

"Murat nehri" denilince aklıma ilk, Palu gecelerinde insana kâh güven, kâh ürperti veren gümlüdeyişi gelir; sonra, bizi Karşibahçelere geçiren üzerindeki kayık ve gün batımında gümüş ve altın renkleri arasında, hemen her renge girerken sunduğu görsel şölen...

"Palu" sözü geçtiğinde de önce babam Rüştü Efendi gelir gözümün önüne; sonra onun etrafında şekiller, biçimler, insanlar ve olaylar genişler, genişler... böylece, ilişki içinde olduğu mekânları, gelmiş geçmiş nice şahsiyetleri ve yaşanmış olayları bütünüyle içine alan büyük bir Palu idraki belirir bende.

"Zeve" denilince de aklıma, Hacı Bekir gilin selamlığın örtmesindeki sedirde dizlerini göğsüne

çekip oturmuş, bir dirseği dizinde ve eli şakağında, boğuk değil fakat derinden gelen hüznü bir ses tonunda konuşan Pembe Hanım gelir; Pembe Hanım denilince de Zeve.

Ane, boynuna sarılmaya can atacağınız değil, en fazla, dizine baş koyabileceğiniz bir babaanneydi. Saatlerce dizinin dibinde oturup tarihin derinliklerinden getirdiği sesleri huşu içinde dinleyebileceğiniz anıtlamış bir vakanüvistti benim gözümde.

Pembe Hanım ve Rüştü Efendi, ne zaman bir araya gelseler geçmiş olayları yad ederlerdi. "Öyle olmuştu...", "Evet! Doğru söyledin." diye birbirlerini tasdik ettikleri gibi bazen de "Hayır! O öyle değil de böyleydi..." mukabilinden düzeltmelerde bulunurlardı. Hayret ettiğim şey, ikisinin de sahip olduğu duru ve keskin hafızaları olmuştur. Ane'ye sorduğumda; "Akşam ne yedin? Sorsan, bilmem..." demişti. En çok konuştukları konular; geçmiş günler ve geçmişte kalmış Palu idi.

Demin, babama yaşattığım sıkıntıyı dağıtmak gayretiyle;

- Gazete okuyorduk Ane! Yahudiler ile Araplar savaşa tutuşmuşlar. Araplar perişan durumda... Diye laf attım ortaya.

Pembe Hanım;

- Çok yazık... yazık ümmet-i Muhammed'e. Yoksa, hükümet adamlarına gottik* değmez...

Dedi.

Rüştü Efendi:

- Bize yazık olmadı mı? Ermeniler, Rumlar, Araplar... ecnebilerle bir olup bize vurmadılar mı? Yüzbinlerce genç, yaşlı ve çocuğu kırmadılar mı? Biz geriye kalanlar, yıllarca açlıkla, kıtlıkla boğuşmadık mı? Erzurum'a, Palu'ya, Halep'e sığmayan Hacı Bekir gile ve onların mal varlığına ne oldu? Baban Hacı Paşa'dan kalan köylere, köylülere ne oldu? Kapımızı çalan kaç dostumuz kaldı? Bir tufandı sorma gitsin... peşpeşe gelen, hep öncekini aratan. Eeee... o tufanlar yalnız bizi mi vurdu? Git bak bakalım... Palu'da kimler kaldı? Kalanlar ayakta nasıl durabiliyor?

Bir zamanlar Yetmiş Bin hane olan Palu bölündü, bölündü... Çapakçur, Bingöl vilayeti oldu.

* *Gottik: Yaşsız kuru çökelek. Deyim olarak "Gottik değmez": Yiyeceği boğulma derecesinde rahatsız eden gottiki kimileri rahatlıkla yer ve yutar; onlara gottik dokunmaz; onlara Gottik değmez.*

Bağlı köy ve nahiyelerin onlarcası Bingöl'e, Diyarıbekir'e, Tunceli'ye ve kendi gibi El'aziz'e kaza oldu. Şimdilerde Palu, kendi yağı ile kavrulan bir kasaba oldu.

Pembe Hanım:

- Yalan Dünya! Neredecen, nereye? O ne şenlikti... o ne bereketti... Bahara doğru üç kardeşi de bir telaş alırdı ki sorma...

İlk sefer, Palu'dan Halep'e yapılırdı. Esnaf lar deden Hacı Mahmut Efendiye gelir siparişlerini verir emanetlerini teslim ederdi. O da her bir sipariş ve emanetleri deri kaplı deftere yazardı. Sonra bu defteri, balmumu emdirilmiş beze doladıktan sonra askılı kılıfına koyar, Hacı emine teslim ederdi.

Hacı emin Palu esnafını dolaşır, Antep'te ve Halep'te satabileceklerini satın alırdı. Aldıkları daha ziyade yemeni, kalos potin, koşum takımları, sahtiyan, ham ipek, bakır işleri, meyve kurusu, badem içi, ceviz, ağaç küleklerde dut pekmezi... gibi şeylerdi.

Hacı Bekir Ağa ile Şaban Ağa'nın birer pala, hançer, ucunda yumruk kadar taş olan örgenden topuz ve toplu tabancaları ve iki tüfekleri vardı. Yola çıkmadan önce bu kuşamlarını gözden geçirirlerdi. Seyisler de at ve katırları tımar eder, eğerleri ve koşumları arap sabunuyla iyice ovarlardı.

Şaban Ağa'ya yola gideceği zaman özel şerbetinden hazırlardım; iri bir üsküreye (yuvarlak bakır kap) yarı yarıya erimiş tereyağı ile dut pekmezini koyar içine çiğden üç yumurta kırıp iyice çırpar kendisine verirdim; O da üç nefeste içerdi. Yolda iken de sabahları ağzına başka bir şey sürmezmiş. Bu nedenle Şaban Ağa'ya yol için küçük bir külek erimiş tereyağı ve bir külek dut pekmezi ile küçük bir sepette saman içine yumurta koyar, azık sandığına yerleştirirdim.

Gidecekleri günün akşamı, herkes ev halkıyla helallaşır erkenden yatılırdı. Sabah şafak sökmeden de yola koyulurlardı.

Bir seferinde tam otuz iki at ve katır ile Halep'e gidişlerini hatırlıyorum. Üç elti arkalarından doksan dokuz nazar duası okumuştuk.

Rüşü Efendi:

- İşte o seferde Halep'ten dönerlerken Osmani-ye'yi (Diyarbakır-Ergani yakınlarında) geçtikten sonraki dağlıkta önlerine eşkıya çıkmış...

Seyis başı Ahmet Ağa anlatmıştı:

İki kardaşın terkilerinde, ucunda, yumruk büyüklüğünde sert ve yuvarlak taş olan kıldan örülmüş bir buçuk metrelik kalın bir örgen bulunurdu. Ayrıca Hacı Ağa, kaz yumurtası büyüklüğünde dört yuvarlak taşı, kuşağından hiç eksik etmezdi. Müthiş taş savururdu. Taşı savurduğu zaman havada vınnnn diye ses çıkartırdı. Hedefi nadiren şaşardı. İki işaret parmağı arasından nohut büyüklüğündeki taşı da mermi gibi fırlatırdı. Üç adımdan bu şekilde attığı taş, bakır sahanı nerdeyse deliyordu. Bunu gördüm. Bademi, baş ve işaret parmağı arasında üst üste koyup kırarak yerdı. Palu'da ancak birkaç kişi bunu yapabiliirdi.

Halep'ten geliyorduk. Yanımızda, otuzun üstünde hayvan yükü mal vardı. Osmaniye'den sonra eşkıyalar yolumuzu kesti. 10 kişi varlardı. Muğrup (magrib: akşam) vaktiydi. Jandar ma bölgesini geçerken tüfekleri yüklerin arasına saklamıştık; dağlık alana girmeden çıkarmayı da unutmuştuk. Eşkıyaların ikisinde tüfek; diğerlerinde kılıç vardı. Hacı Ağa, alçak sesle:

- Uşağ! Etrafa bakın hele... sinmiş, yatmış kimse var mı? Eğer yoksaaa, bunlar acemi. Tüfeklileri de ortalığa çıkmış.

Dedi. Kimseden ses çıkmayınca alçak sesle:

- Öyleyse, Ahmet sen ile Musa yanları, diğerleri de arkayı kollasın.

Dedi.

O ara, çete başı bağırdı;

“Atlardan yenin! Savuşup gidin; canınızı kurtarın!”

Hacı Ağa hiç ses etmedi, lâkin iki elinin baş parmakları dışarıda diğerlerini yavaşça kuşağına soktuğunu gördüm. O an, bir çatıltı duyuldu. Baktım ki; eşkıya başı, atın üstünden boş çuval gibi yere yığıldı. Hemen arkasından ikinci tüfekli, vınlayan taşı iman tahtasından yedi. O da attan yere yuvarlanıp debelenmeye başladı. Kalanlar, ayın-beyin olmuştu. Arkadaşlarına ne olduğunu anlayamamışlardı. Aynı anda iki kardaş adamların üstüne doğru atlarını topukladılar. Atlar, sanki yaydan boşalmıştı... Bizimkilerin elindeki örken topuzlar, havada vuv, vuv... diye ses çıkartarak dönüyordu. Şaban Ağa;

“Savuşun ulan! Hacı Bekir'in Şaban'am ben!”

Diye narasını koyverdi.

Şakiler donmuş; şaşkın, şaşkın üstlerine gelen iki atlıya bakıyorlardı. Derken... bizimkiler daldılar; topuzu yiyen yıkıldı, yiyen yıkıldı... Kalan iki kişi ters geri, atlarını topuklayıp kaçtılar. Hacı Ağa aynı hızla yanımıza döndü ve Musa'ya;

“Musa! Ganimet sizindir oğlum. Elini çabuk tut...”

Diye seslendi.

Musa gitti, yerde yatanların tüfeklerini taş vurup parçaladı. Neleri varsa aldı. Sonra da heriflerin uçkurlarını söküp, şalvarlarını dizlerine kadar çekti. Eşkiya bozuntuları, ava gideyim derken avlanmışlardı. Sınırlerimiz boşalmıştı... kahkahayla gülmeye başladık. Lakin Şaban Ağa hiç gülmedi; yüzü gerilmişti. Gözlerinden sanki alev atıyordu. Ben Hacı Ağa'yı bilirdim lâkin, Şaban Ağayı hiç böyle görmemiştim.

Diye nakletmişti.

Burada söze atıldım:

- Baba! Şaban amca'yı hatırlıyor musun?

- Şöyle böyle hatırlıyorum... diyebilirim ki; Zülküf Amcandan daha iri yapıydı. Hacı Emi derdi ki; “Şaban hep öncülük yapardı. Önde gider, bize yol açardı; kavgada da, karda da.”

Pembe Hanım:

- Rahmetli iri yapıydı; saçları kızıla çalar sarıydı. Hacı Ağa da iriydi lâkin esmer ve kiloluydu. Şaban Ağa ise dal gibiydi.

Bir an, Zülküf Amcamı gözümün önüne getirdim... Bir doksanın üstünde boy ve nerdeyse bir metreye yakın omuz genişliği... Vay be! Şaban Emi de ne adammış... diye düşünmekten kendimi alamadım.

Annem söylerdi...

“Vefatının üzerinden yıllar geçmesine ve kayını Hacı Ağa ile evlenmiş olmasına rağmen Ane, ilk kocası Şaban Ağa'yı bir türlü unutamamıştı...

“Çubuğum yok, yol üstüne uzatam,

Takatim yok yar yolların gözetem.

Menendin yok seni kime benzetem.”

türküsünü söyler, sessiz sessiz yaş dökerdi.”

Demişti.

Rüştü Efendi:

- Şaban eminin en sevdiği şey, ‘Yük Vurma’ yarışmış. Katırın üstüne sağa 5 Batman (40 kg),

sola 5 Batman olmak üzere kim daha çok sayıda katıra yük vuracak? Yarış buymuş. Erzurum'da, Antep'te ve Halep'te kendisi ile yarışmak isteyen birileri çıkarmış.

Hacı Emi söylerdi...

“Kimse onu geçemedi; Ne Erzurum'da, ne Antep'te ne de Halep'te. Bir defasında Halep'teydik... Nerden bulmuşlarsa, bir Habeşli çıkartmışlardı karşısına. İki katır farkıyla yarışı yine Şaban Ağa kazanmıştı. Yarıştan sonra bana;

‘Yahu Hacı! Herifte de ne kuvvet varmış... Allah'tan yük vurmaya bilmérdi; yoksa beni rezil ederdi.’ Demişti.

- Halep'ten ne getirirlerdi?

Diye sordum.

Pembe Hanım:

- Daha ziyade çeşitli dokumalar; çarşaflık, ipekli, koton, yünlü... kahve, şeker, çay, baharat, garlı ve kokulu sabun... Sadece Palu'ya değil, Antep'in bazı esnafına da özel siparişlerini getirirler, Erzurum esnafına da Palu'dan sonra götürürlerdi. Halep'te ve Erzurum'da Hacı Bekir gilin akrabaları varmış, gittiklerinde onlarda kalırlarmış.

Rüştü Efendi:

- Erzurum'dan da en çok kösele getirirlerdi. Palu'daki yemeniciler ve saraçlar tarafından alınır; at eğeri, koşum takımı ve ayakkabı tabanı yapımında kullanılırdı. Bu esnafa ayrıca Kiği'dan çiriş getirirlermiş.

Bir defasında Erzurum'a mal götürürlerken, dağlık bir yerde aşiret adamları yollarını kesip haraç istemişler.

Yine Ahmet Ağa anlatmıştı...

Adamlar siperdeydi. Biz de atlardan sıçrayıp siper aldık lâkin kimseyi göremiyorduk; nerede ve kaç kişilerdi, kimlerdi... Yolkesenlerin elebaşı olan tekrar bağırdı:

- Haraç vermeden şuradan şuraya adım attırmayız.

- Şimdiye kadar kimseye haraç vermedik; vermeyiz.

- Demek o kadar cesaretin var.. Peki, kim-siniz?

- Hacı Bekir oğullarıyız.

- Sen hangisisin?

- Ben Hacı Ağa'yım.
- Peki yanındaki kim?
- Kardaşım Şaban Ağa.
- Hımmm. Desene, kara ineğin cesareti, boz öküzdenmiş...
- Peki sen kimsin?
- Neyine lâzım? Hadi savuşup gidin; Hacı Mahmut tatanızın da ellerini öpün...

Dedi.

Hacı Ağa çok bozulmuştu; Erzurum'a kadar, yüzünü göremediğimiz ve kim olduğunu anlayamadığımız herife sövüp saydı. Biz korkumuzdan gülemedik lakin Şaban Ağa, gözlerinden yaş gelene kadar gülmüştü.

Pembe Hanım:

- Sen küçüktün Rüştü...

Anan Behiye Hanımın öldüğü seneydi... Hacı Ağa (Hacı Bekir) (1855 - 1938) Halep'ten yeni dönmüştü. Her zamanki gibi selamlıkta oturmuşlar hem konuşuyorlar, hem de amcaların seni seviyorlardı. Hasavan istediler; götürdüm. Şeker kıracaklardı. Hasavanı yere serdim. Loğa benzeyen şekeri hasavanın ortasına, çekici de Şaban Ağa'nın önüne koydum. Sen Hacı Ağanın kucagındaydın. Birden bire sıçradın ve ata biner gibi şekerin üstüne oturup üstünde ileri geri sallanmaya başladın. Amcaların ve ben gülüyorduk. Mahmut Efendi bana;

"Gelin! Çocuğu şekerin üstünden al; kirletir sonra."

Dedi.

Hacı Ağa:

"Hacı! Bırak garibi, oynasın; bir tane daha var."

Dedi.

"Garib" lafi, Hacı Mahmut Efendiyi ve hepimizi duygulandırmıştı. Ben seni kaptığım gibi selamlıktan çıkmıştım. O gece, Şaban Ağa bana: "Hacı Ağa'nın lafından sonra üçümüz de ağlaştık" demişti. Ben de dışarıda sana sarılıp ağlamıştım.

- Ane! Baban Hacı Paşa'nın yağcılar hanı vardı demiştin...

- O han Çarşıbaşı'ndaydı. Bir defasında yanmıştı; yenilendi. Çevre köylerden tuluklarla tereyağı gelirdi. Handaki yağcılar, gelen yağları büyük kazanlarda eritir sonra tekrar yeni tuluklara doldu-

rup kantara çeker ve muhafaza ederlerdi. Sonra, arabalarla Samsuna, oradan da deniz yolu ile İstanbul'a gönderilirdi. Yağların toplanması ve İstanbul'a gönderilmesinden Palu'nun ocaklık ve yurtluk beyleri sorumluydu.

Rüştü Efendi:

"Han" lafi geçti de... bak sana Hacı Emi'nin anlattığı bir hadiseyi nakledeyim...

- Çarşıbaşı'nın küfürbaz bir mecnunu varmış... Kimdir, nerelidir, nerden gelmiş, nasıl gelmiş... kendisi de kimse de bilmezmiş. Bir gün bu mecnun, yemeniciler hanında çok kötü bir küfür etmiş. Esnaf da hanın kapısını kapatmış, ellerinde ıslak kösele tabanlıkları ile köşeye sıkıştırdıkları mecnuna "Yeter senin ettiklerin..." Deyip, yer misin yemez misin... vurmaya başlamışlar. Bir müddet sonra mecnun birden; "La ilahe İllallah. Kimsiniz, niye vuruyorsunuz? Allah'tan korkun!" diye bağırınca herkes donakalmış.

Meğer Adam birden akıllanıvermiş. Yerden kaldırmış, sorup sual etmişler. Saruhan (Manisa) dolaylarında bir köydenmiş. 93 Harbi'nde (1877-1878) Ruslar'a esir düştüğünü, sonrasını hatırlamadığını söylemiş. Adam mecnun... aradan on beş yıla yakın zaman geçmiş; evinden çıkalı kaç yıl geçmişti, kim bilir? Esnaf hamama götürmüş, temizleyip giydirmiş, birkaç gün evlerinde misafir ettikten sonra ata bindirip adamı memleketine göndermişler.

Pembe Hanım:

- Neler gördü, neler geçirdi bu Millet; neler...

Dedi.

Derin bir sessizlik çökmüştü odaya.

Palu... Çocuklukta en güzel günlerimin geçtiği yer. Gün batımında, akşam ve gece doyulmaz güzellikteki Zeve... Fakat Palu, Rüştü Efendi ile Zeve ise Pembe Hanım ile bir başka güzeldi.

Murat nehrinin gün batımında sarının tonlarından kızılın tonlarına doğru renk değişimini izlerken onunla birlikte gittiği yerlere gitmek...

Akşam vakti evin önünde oturup, Çarşıbaşı'na giden aşağıdaki yoldan evlerine dönenlerin at, eşek veya katırlarını küçük taşlar atarak ürkütüp, kırlangıç ordularının gök yüzündeki yarışını seyrediyormuş gibi yapmak...

Sonra, sitâre çekecek olanlara katılıp dama çıkmak ve Zeve akşamlarında, damların Murat vadi-

sine bakan bembeyaz sitârelerle örtülüştünü seyretmek...

Geceleri, “Falan gilde misafir var... filan efendi çok öksürdü; hasta galiba.” Gibisinden fısıltılar; fısıltıları zaman zaman bastıran Murat’ın dinmek bilmez gümlüdeyişi...

Dama serili yataklarda sırtüstü yatıp, uzanır-san toplayabilirsin... kadar yakın yıldızları seyretmek; sonra, Akdağ’dan gelen serin esinti ile yorganlara sarılmak...

Şafak sökmeden sükün eden köylüler; çeşitli tonda çingirak ve nal sesleri... Sonra, kije denilen sürmeli çekik gözlü, gri yeşil boyalı kuşların öterek gök yüzüne tırmanışları ve kendilerini dönerek boşluğa bırakırken attıkları çığlıklar...

Ve tadına doyumaz bu sohbetler...

İşte... zaman kavramının etkileyemeyeceği Palu idrakini zihnime kazıyan şeyler.

Palu... Ane’nin türküsünde dendiği gibi:

“Menendin yok seni kime benzetem.”

Ane’miz, Ağustos 1968’de Elazığ’da vefat etti. Mezarı Harput’ta Palu’ya doğru; Akdağlar’a bakan yamaçlardan birinin üzerinde... bir yamaçta oğlu Rüştü Efendi’nin, diğer birinde de gelininin mezarı.

Düşünüyorum da... bugün sağ olsalardı, belki birlikte şöyle bir türkü tutturlardı:

*Gidin, bulun! Palu-Halep yolunda,
Pembe’den deyin, muştı var Şaban’a.*

*Oy dalım, fidanım! Kalmadı sabrım.
(Nakarat)*

*Palu, Elazığ, Ankara yetmez bize,
Türkiye yurttur Hacibekir gile.*

*Deyin kaldı Harput’ta mezar taşım
Ne soranım var ne de uğrayanım.*

* İnşaat Mühendisi, Araştırmacı-Yazar



1939 Palu’da Öğretmen Süleyman Efendi ve Palu İleri Gelenleri / Foto: S. Yapıcı Arşivi

Palu'da 40 Yıl (II)

M. Bilgin: Sizlere çok soru sordum, kusura bakmayınız. Fakat ne yapayım ömrünün her safhasında vatanına ve milletine hizmeti, can'a minnet sayan asırlık koca çınarı nerden bulayım? Efendim 600 küsur yıllık Osmanlı İmparatorluğunun enkazını yıkmak için içindeki hainlerle dıştaki bütün düşmanlar bir darbe vurma yarışında sizlerde Moskof zalimine karşı doğu cephesinde savaştınız. O aziz hatıranızı anlatır mısınız?

M. Çelik: Memnuniyetle. Efendim yıl 1915. Binlerce ve yüz binlerce hatta milyonlarca insan kaybı, kimin ne için vuruştığı ilk bakışta anlaşıl-mayan bir boğuşma. Fakat azıcık bir feraseti olan anlar ki davul bizim (Osmanlı İmparatorluğunun) başına patlamıştı. Batı cephesinde sahte dostlarımızdan, İngilizler, Amerikalılar, hele şu Fransızlar her dara düştüğünde yardım isteyen Fransızlar... Yeğenim bakma bunlar bizden çok çekinirlerdi. Burada bir tarihi vaka'yı anlatarak konuya döneceğim.

Dans denilen kadının sahneye çıkıp oynaması, Fransa da yeni doğmuş ve halkın rağbeti artınca (eh iman olmayınca kaybedecek nesi var?) durum Kanuni Sultan Süleyman'a intikal eder. İstanbul'dan Fransa ya bir na'me gönderilir. Kanuni Sultan Süleyman bu name de derki; *"duyarım ki ülkende bir edabana (ahlak dışı) oyunlar oynatmışsın. Tez elden bu duruma ya son verirsin veya tacını tahtını başına geçiririm."* Name gidince Fransa da yıllar boyu dans yasaklanır. Yaa... o zamanki gücümüzü düşün bir kere.

Ben 1915 yılında çavuş olarak askerlik yapı-yordum. Mirahmet köyünden Bayram, Ardürük (Gökdere) köyünden İsmail ve diğer arkadaşlarla Bitlis civarında karargâhı kurmuş, mevzilerimizde bekliyoruz. Fakat açlık. Ah. o açlık yok mu, 69 yıldır halen o ızdırabı duyuyorum. Midemiz değil bir sıcak çorba görsün, doyunca bir kuru ekmek dahi bulamı-yorduk. Ayakta potin delik sırta elbise yok, durum oldukça kötü. Yalnız tek tesellimiz inanç ve maddi sıkıntının sonun da ebedi saadet umudu.

Hiç unutmam, bir gün nöbet yerlerini teftiş için çıkmış geziniyordum. Çadırlardan birinde ağlamak-lı bir ses, kulak verdim dinledim. Bizim Mirahmetli Bayram. Anladığım kadarıyla, yanından geçenden, kumandanım acım deyip ekmek istedi. Yanından geçen kimse, oğlum çantamda bir dilim ekmek var, al o da senin olsun, deyip ekmeği verip uzaklaştı. Bu sırada Bayram'ın yanına yaklaştım.

- Bayram ekmek istediğin kişi kimdi? Dedim

- İsmet Paşa idi. Çantasında bir dilim ekmek vardı, hem ekmeği verdi, hem de "üzülmeyiniz evladım, vatan ve millet müdafaasıdır. Korkmayın bu millet nankör değildir, sizleri minnet ve saygıyla anarlar."

Bende bu duruma çok müteessir oldum. İşte bu şartlar içerisinde mücadele ediyorduk. Yalnız bir şans doğmuştu bize, Rusya da Bolşevik isyanı olmaya başlamış, Rus askerleri sadece savunma yaparak geri çekiliyorlardı. Ancak geri çekilirken zulüm, işkence ve binaları yıkıp harap ederek... İşte bu kritik dönemde Ermeniler onlarla iş birliği yaparak kadın, çocuk, ihtiyar demeden çok kan dökmüşlerdi. Biz çadırlarımızda arkadaşlarla istirahat ederken, bir köylü nefes nefese geldi. Başladı feryada, *"ne yapıyorsunuz? Ruslar yüzlerce kadın, çocuk ve ihtiyarı büyük bir hana doldurmuş, kurşun sık-maya kıymadıkları için, kepek ve saman doldurarak, ateşe vermiş onları dumanla boğuyorlar."* Hemen çadırdan çıkıp yakındaki köye yaklaştık. Ne görelim, hakikaten duman bir minare gibi gökyüzüne yükseliyor. Hele o feryat sesleri... Heyecandan damarlarımızdaki kanı durduruyordu. İlk heyecan geçince, kendimize geldik. Ne yapacağımızı düşündük. Birden bire arkadaşlar kendilerinden geçmiş gibi *"ne duruyoruz? Ya bizde onlarla beraber olacağız ve boğulacağız veya onları da kur-taracağız."* Dediler. Ancak kalabalık olursak dikkat çekecektik. Çünkü Rusların karargâhı olay yerinden 3- 4 km uzakta idi. Olay yerinde 9 Rus askeri nöbet bekliyordu. Bizde 5 kişi gönüllü seçtik. Çavuş olarak ben, yanımda yine Bayram ve İsmail ve iki arkadaşla gitmeğe karar verdik. Yanımızda bizi uğurlayan 100 e yakın arkadaş vardı. Hepsi ile ayrı ayrı vedalaştık. Biz 5 kişi birbirimizle de helalleştik. Ama yeğenim o sahne yok mu? Ömrümün en mübarek anı idi. Bizi yola uğurlarken bir arkadaşımız dua okuyarak şöyle demişti *"bütün nefisler ölümü tadacaktır. Sonra dönüşleri bize olacaktır, buyurur. Sizleri ölümlerin en mukaddesi bekliyor, duamız nusretinizdir. Geri gelerseniz gazisiniz, yine manevi bir rütbe alırsınız."*

Yeğenim o anı bir görebilseydiniz. İmanın verdiği cesarete. (göz pınarlarından heyecan yaşları başlıyor) Tekbirlerle hücumla geçtik. Nasıl oraya git-tiğimizi, 9 nöbetçiyi bir anda nasıl tepelediğimizi anlatamam. Hanın kapısını kırdığımızda küçük çocukların ve ihtiyarların bir kısmı bayılmış, bir kısmı da kendinden geçmişti. Bizler dokuz silahı da ganimet alarak arkadaşlarımızın yanına kayıp ver-medem geri döndük. Hamdolsun. Yalnız burada

ilginizi çeker diye görüp yaşadığım bir hatıramı sizlere anlatmak istiyorum. Bizler sağ selim terhis olup Palu ya dönünce Aşağı mahallede (Çarşıbaşı) dükkânımın önünde oturmuş harp dönemindeki açlığı, sefaleti anlatırken, tanımadığımız bir adam selam verip yanımıza sokuldu.

Zebella [iri yarı] birşey, aha burma buyuklar, başında mendefe [büyük sarık] tipi sarık, ayakkabısı ne çarık ne yemeni ama yamalıklı idi. Kazilden [keçi kılı] baldırına bağlamış ayağında çoğ eski bir çorap ve eski bir şapık [kıldan kaba kumaş], sırtında eski esbaplerden [elbise] yapılmış bir işlik [gömlek]. Hem bir parmağı var maşallah bilek gibi. Sırtını verdi darabaya [kepenk], “yahu siz ne açıklık gördünüz. Siz akser iken, devlet kıt kanaat çoluk çocuğunuza vesikadan tayin vermedi mi? Ya biz elimizde avucumuzda ne varsa hepsini devlete verdik. Hepimiz hatırlarız, her tarafta harp var, delik büyük, yamalık küçük, bir türlü iki ucu kovuşmuyor.” Cebinden çıkarttı, aha kafir [büyük] bir tabaka, başladı bir sigara sarmaya (hem sarıyor hem söylüyor).

“Usta, usta ben harpte acından gözü kararır arkadaşının etini yiyen görmişem. Sen hangi açıklıktan bahsedersin. Bak benim başımdan ne geçti. belliki bir senedir et üzü görmemişiz. Buğday zaten yok. En zenginlerin bile, bir kısmı arpa darı, gilgil yerdiler.

Bir ölçek buğday iki altın, kimin eline geçer? Günlerce aç kalırdık. Çoluk çocuk ağlar, evde bir kaşuk yağ yok ki tencereye koyasın. Bir gün emidazem [amcade] bizde misafir idi. Yav bıçakçı Kel Ceco benim iyi ahbabımdır. Kalk bu gece evine gidek, biraz et söz alalım. Gittik evine yalvar yakar bir part iki tene dalak söz aldık.

Ustam; inan eve haber verdik, uşaklar çalır oynadılar. Sabah oldu sallahanenin [mezba] yolunu ecele tuttuk. Gittik ki ne görek, ana baba günü. Millet et için birbirini döver, kan alıp bişirmek için birbirini yer. Ne ise bizim Kel Ceco'yu görsen girik [cılız] birşey, ama civan ağa civan beğ diye diye boğazımız kurudu. Ne ise herif mert adammış, arka kapıdan bize uzattı iki dalağı. Ben merememe [mendil] sarıp koynume soktum. Parti da emizadem çıkına [büyük bez] sardı. Yallah sıvıştık. Acele varıp havluye girdim. Uşaklar sanki bizi hac'den geliyormuşuz gibi karşıladılar. Geçtik eyvan da şiltenin [minder] üstüne oturduk. Koynumdan dalağı çıkarttım. Aha bu menzereyi hiç unutmam. Pisink [kedi] süğün [toprak damın ucu] ucunda durmuş, neredeyse dile gelecekti. Uşaklar neredeyse pisingi

gebertecekler. Hayvan canını zor mereğe [hayvan yemliği] attı. Uşakların ayağında lastik yok, çok zaman tuman [kilot], köynek [gömlek] yoktu. Fistanlarından [elbise] bir ip çeksen kırk yamalık dökülürdü. Bosbüyük adamlar bile birşey bula-mazdık. Ehh... o günler gitti bir daha geri dön-mesin” deyip sıvıştı.

Yeğenim size bu söylediklerim hayal gibi gelmesin. Bu vatandaşın anlattıklarından daha ağırlığını çok duymuşuz. Allah biz Müslümanları açıklıkla terbiye etmesin. Amin...

M. Bilgin: Sayın dedeciğim sizleri çok yorduğumun farkındayım. Fakat hatıralarınızı ve bizzat yaşantınızdaki sabrı bildiğim için bizlere ve bizden sonrakilere sormak istiyorum. Şimdi sizlerden 40 yıllık Palu yaşamınızda Palu'ya örf ve adetleriyle beraber, sizlerin üzerinde bıraktığı intibai rica edebilir miyim?

M. Çelik: Tabi memnuniyetle yeğenim, şunu samimiyetle söylüyorum ki Palu'da 40 yıl kaldığımın sebebini konunun sonunda anlatacağım. Fakat ben sizlerin babalarınızdan, dedelerinizden o kadar yakın alaka ve sevgi gördüm ki kendimi bir Palulu olarak kabul ediyorum. (tebessümle) 6 evladımın, üçü de burada yatıyor, üçü hala sağ, nasip olursa ben de aranızda o vaat edilen ilahi emre muhatap olduğumda burada yatacağım, ikinci dirilişe kadar.

Palu'nun hangi güzelliğini anlatayım. Bizim zamanımızda baba, evlat, amca çocukları aynı evde oturlardı. Aile reisi mutlaka tek hâkimi olan baba idi. Gençler ihtiyarlar yatmadan odalarına çekilmeleri mümkün değildi. Helme gelinlerin edep ve saygısı bambaşka idi. Kayınpederleri ve kayınbiraderleri ile altı ay veya bir yıl konuşmaz, sadece verilen emirlere uyarlardı. Gençlerin baba veya dedesinin yanında çocuklarını kucaklarına aldığı veya sevdiği görülmemiştir. Kız istemeler tümüyle görücü usulüyle yapıldığı, yalnız kızma yeğenim sizlerde artık yavaş yavaş bu güzelim adetleri bırakıyorsunuz. Moda denilen tarifi mümkün olmayan ahlak ve fazilet düşmanı rüzgârlara kapılmaya başlamışsınız. Yalnız bizim zamanımızda beş yüzde bir yuva yıkılırdıysa, sizin zamanınızda modanızla yüzde beş yuva yıkılıyor. Düğünler çok keyifli (eğlenceli) olurdu. Gelinler tahtirevan iki atla çekilen özel odalarda götürülürdü. Palu'da iki tahtirevan vardı. İsteyen herkes kullanırdı. Hele düğünlerde rahmetli Hafız Sadık, Hafız İbrahim ve Berber Recep oldu mu iş tamamı. Çünkü bu saydıklarımın seslerinin güzelliği çevre illerde bilinirdi.

Ah güzelim o gazeller ah, iki gazelde millet (halk) kendinden geçirdi. Yine çevre illerin takdir ettiği güreşçilerimiz vardı. Bunlardan Bozağa gilin Yakup ağa ve Diyap gilin Yakup, sırtları yere gelmez yiğitlerdi. Hele hele kılıç kalkan oyunları başka âlemlerdi. Yine gençliğimi hatırladım. Gülme canım, usta bir kılıç kalkan oyuncusuydum. Birkaç kaç düğünde kılıç kalkan oyununda hasmımı yendiğim için kılıç ve kalkanlarımı hediye ettiler, kabul etmedim.

Hele Palu'da bir adet vardır ki zannetmiyorum Türkiye'nin hiçbir yerinde olsun. Biz göme (babiko) deriz. Şimdiki gençlerin pek bilmediği bir yiyecek. Undan yapılır. Bir gün rahmetli Hacı Keko ile Demirci Reşit yarışacaklar diye duyup toplandık. Biraz sonra yarım ölçek (iki teneke) undan pişirilmiş göme ortaya kondu. İki yarışmacı ve onlara gömeleri verecek olan kişiler oturdular. Başladılar atıştırmaya (yemeye), gömeyi yumurta büyüklüğünde sıkıp, yanlarındaki kuşkane (tencere) nin içindeki tereyağına batırıp batırıp aşağı veriyorlardı, ama nasıl çiğnemedi yiyip yutuyorlardı ve ikisi de yarımşar ölçek gömeyi yiyip bitirdiler. İnan şimdi sizlerden ancak otuz kişi bunu ancak yiyebilir.

Yeğenim şu sessiz duran kale bir dile gelse o zaman ki gençlerin hatıralarıyla doludur. O ne şenlikti, yahu bakıyorum sizlerde zevk de kalmamış, hele Karşibahçeler bir âlemde. Gençler kavgacılıkla başı çeker, yüzmede kimse onlarla yarışamazdı. Müstakil çarşı pazarı vardı. Hey gidi koca Palu, senin bu günlerini de mi görecektim?

M. Bilgin: Palu'ya bu kadar bağlı olduğumu bilmiyordum. Sizlere duyduğum saygı ve minnet duygularım had safhaya ulaştı. Halkımız bu memlekete gelen yabancı kim olursa olsun şefkat kucağını açar. Fakat ne hikmetse yabancıların bir kısmı bu iyiliklerle elinde hiçbir delili olmadığı halde ya inancına ya da örf ve adetlerine saygı duyacağı yerde alay edip geçer. Aslında kendisi alay edilecek duruma düşer. Sayın dedeciğim beni bağışlayınız, samimiyetinize güvenerek bu konuyu açıkladım. Bu uzun ömrünüzü neye borçlusunuz, açıklar mısınız?

M. Çelik: (Gülerek) Yeğenim benim ömrümün uzun olmasını bazı zavallılar gibi süte, yoğurda veya spora bağlayacağınızı sanıyorsan. Ben bu uzun ömrümü kâinatın tek hâkimi olan Cenab-ı Hakk'a borçluyum. Zira benim halam 132 yaşında, amcam 127 yaşında hakkın rahmetine kavuşmuştur.

Ben de artık o tek umut kapısına el açıp yalvarıyorum. Kimseye yük olmadan çekip gideyim. Yeğenim her şey fani, her faninin mutlaka tadacağı bir davet. Fakat en acısı ben müslümanım deyip de Kur'an-ı Kerim'e bir hikâye, bir tarih kitabı gözüyle bakıp İslam'ı tümüyle yaşamak istemeyenlerin haline.

M. Bilgin: Palu'dan ayrılış sebebinizi açıklar mısınız?

M. Çelik: Zamanın belediyesi çarşısı (dükkânları) Çarşıbaşı'ndan Zeve'ye kaldırmak için ne yaptıysa biz kabul etmedik. Fakat bir gece çarşı dört bir taraftan ateşe verildi. O manzara hiç gözümün önünden gitmez, bütün dükkânlar kül oldu. Alevlerin ışıkları on, on beş metre yükselmişti. Nasıl yükselmesin her iki-üç dükkândan biri tenekelerle gazyağı ve tereyağı satıyorlardı. Her biri bomba gibi patlıyordu. Yangından sonra biz yine ertesi gün derme çatma dükkânları yapmaya başladık. Fakat işlerimizin düzeni bozuldu. O ara oğlum Batman'da iş bulmuş, ille siz de gelin deyip duruyordu. Baktım hanım her gün ağlıyor, çaresiz ben de gitmeye karar verdim. Sağ olsun kadir şinas Palulular büyük bir kalabalıkla beni uğurladılar. Grup halinde Zeve'yi terk ederken rahmetli Sekratlı Ali Bey üç beş kişi ile yanımıza geldi. "Hayret! Kalabalığınız düğünü andırıyor. Fakat neşeniz yok, hayrola." Durumu anlattılar. Boynuma sarıldı, "yapma-gitme ne imkân istersen sağlayayım" dedi. Yerimde durdum donmuş hareketsiz bir vaziyette ağlayarak; "bey bey tek başıma olsam etmem cihana minnet, harap olası hanede aile efradım var" deyince o ve arkadaşları da ağlaşarak Şekrat'ın (yazıbaşı köyü) düzüne kadar beni uğurladılar. Fakat başta dediğim gibi sizler kabul ederseniz ben nankör değilim. Kendimi bir Palulu olarak kabul ediyorum. (Ağlayarak teşekkür etti). Ömrümün en güzel anılarını burada yaşadım. Yeğenim sizin şahsınızda tüm Palulu kardeşlerimin gözlerinden öperim. Dualarımı benden eksik etmesinler.

M. Bilgin: Muhterem efendim, zatı âlinizi dedelerimiz, babalarımız nasıl baş tacı etmişlerse onların evlatları olan bizler de aynı his ve duygularla size saygımızı sonsuz olacaktır. Zira sizler asırlık ömrünüzü sadece bizlere değil, tüm mübarek bir unvan olan gazilik unvanı ile taltif edilmişsiniz. Bundan sonraki ömrünüzün sağlık, saadet ve mutluluk içerisinde geçmesini temenni eder, saygılar sunarım.

* Palu Kültür ve Dayanışma Derneği
Eski Başkanı ve Yönetim Kurulu Üyesi

550 Aileye Gıda Yardımı



Her yıl olduğu gibi bu yıl Ramazan ayında da Palu Kültür ve Dayanışma Derneği fakir ailelere yardım elini uzattı.

İş adamlarının zekat ve yardımları ile Derneğimiz bayan üyelerinin organize ederek topladığı giyecek yardımları Derneğimizin yönetim kurulu üyeleri tarafından Palu ve köylerinde yaşayan yaklaşık 550 ihtiyaç sahibi aileye bizzat evlerinde teslim edildi.

Dağıtım öncesi bir açıklama yapan Dernek başkanı Mustafa Demirkıran şunları söyledi;

“Derneğimiz her yıl olduğu gibi bu yıl da Ramazan ayında Palu’da yaşayan fakir ve muhtaç hemşehrilerimize gıda, erzak ve giyecek yardımı yapıyoruz. Bu yardım kapsamında geçtiğimiz üç yıl içinde 1650 aileye yardım etmiştik. Bu yıl da 550 aileye yardım edip, dört yılda toplam 2200 aileye yardım etmiş olacağız. Bu faaliyetimizde bize destek olan, duyarlılık gösteren tüm hemşehrilerimize, ilk defa katkıda bulunan bayan üyelerimize teşekkür ederim. Bu yardımları yine dernek yönetim kurulumuz olarak fakir ve mağdur hemşehrilerimizin evlerine bizzat bizler teslim edeceğiz.”



Dağıtım esnasında yardımcı olan mahalle muhtarlarından Yeni Mahalle muhtarı Mikail Karabulut Palu Kültür ve Dayanışma Derneğinin geleneksel olarak yapmış olduğu Ramazan yardımları hakkında şunları söyledi;

“Palu Derneği olarak yapmış olduğunuz büyük projelerin yanında, her yıl ramazan ayında yapmış olduğunuz bu yardımlarla Palu’da da bir ilki gerçekleştirdiniz. Bu yardımları fakirlerimize sizinle beraber dağıttığımız zaman biz de mutlu oluyoruz. Hepinizden Allah razı olsun.”

Kalekent Mahalle muhtarı Efraim Demircioğlu ise şunları söyledi;

“Öncelikle derneğimize, dernek başkanı ve yönetim kuruluna çok teşekkür ediyorum. Allah razı olsun her sene bizi ve Palu’yu unutmuyorlar.”

Muhtarlar Dernek başkanı ve Çarşı Mahalle muhtarı Hüseyin Altungök ise şunları söyledi;

“Derneğinizden ve vesile olanlardan Allah razı olsun. Gönül ister ki her Palulu bu derneğe katkıda bulunsun, bu dernek çalışanları gibi çalışarak fakir fukaraya yardımcı olsun. İnşallah bunun devamı gelir, hepinize teşekkür ederim.”



Bayan Üyelerimizden Hayır Kermesi



Palu Kültür ve Dayanışma Derneği tarafından geliri fakir ailelere dağıtılmak üzere Ahmet Aytar Kapalı Spor salonunu yanında 8-14 Haziran 2009 tarihleri arasında bayan üyelerimiz tarafından bir hayır kermesi düzenlendi.

Dernek başkanı Mustafa Demirkıran açılan olan hayır kermesi ile ilgi şunları söyledi:

“Dernek olarak ilk defa bir kermes açıyoruz. Bayan üyelerimizin hazırladıkları bu kermesin geliri fakir ailelere ulaştırılacak. 8 Haziran 2009 Pazartesi günü saat 11.30 da açılacak olan bu hayır kermesine tüm hemşehrilerimizi bekler, alışveriş yaparak yapılacak bu hayra katkıda bulunacaklarını ümit ediyorum.

Zira bu kermesimizde;

İğne Oyalı Oda Takımları, İğne Oyalı Yemeniler, İğne Oyalı Havlular, İğne Oyalı Masa Takımları, Boncuk İşlemeli Havlular, Dantel İşlemeli Havlular, El İşi Nevresim Takımları, El İşi Tek ve Çift Kişilik Çarşaf Takımları, El İşi Yastıklar, El İşi Mutfak Takımları, El Örgü Şal ve Fularlar, El İşi Seccadeler, El Örgü Bebek Hırkaları, El Örgü

Bebek Yelekleri, El Örgü Lifler ve Patikler, El İşi Bebek Zıbın Takımı gibi el emeği göz nuru ürünleri;

İçli Köfte, Küncülü Köfte, Ekşili Köfte, Bulgurlu Göme, Zerebet, Su Böreği, Taş Ekmeği, Sarma ve Dolmalar, Lebni Çorbası, Zerde ve Aşure, Ev Baklavası, Ev Dolangeri, Yaş ve Kuru Pastalar, Salata Çeşitleri ve Çeşitli Mahalli Yemeklerimiz satışı sunulacaktır.”

Bayan üyelerimiz tarafından düzenlenen bu hayır kermesi her yıl düzenlenecek olup, emeği geçen tüm bayan üyelerimize Palu Derneği olarak teşekkür ediyoruz.



Bayan Üyelerden Hayır Amaçlı Çay Partisi



Derneğimiz bayan üyeleri tarafından çeşitli etkinlikler yapılmaktadır. Bayan üyelerimizin düzenledikleri ilk etkinlik olan “*Tanışma ve Dayanışma Çay Partisi*” büyük bir ilgi gördü.

Doğukent Hanedan tesislerinde yapılan çay partisine 650 civarında bayan davetli katıldı.

İlçemizin ve derneğimizin tanıtımı yapıldıktan sonra Derneğimiz faaliyetleri ile ilgili bir sinevizyon gösterimi sunuldu.

Tanışma ve Dayanışma Çay Partisine katılan bayan davetliler böyle bir organize için

Derneğimiz bayan üyelerine teşekkür ettiler.

Yine Bayan üyelerimiz tarafından Taşkonak tesislerinde hayır amaçlı yemekli çay partisi düzenlendi.

Bu hayır amaçlı yemekli toplantıya yaklaşık 350 civarında bayan katıldı.

Derneğimiz faaliyetleri hakkında bilgi verilen bu toplantıda ayrıca bayanlara yönelik çekiliş ve etkinlik yapıldı.

Büyük bir ilgi gören bu toplantıların devamı kararlaştırıldı.



Ziraat Fakültesi İçin 50 Bin İmza Kampanyası



Palu Kültür ve Dayanışma Derneği tarafından Palu-Kovancılar ziraat fakültesi için başlatılan 50 bin imza kampanyasına PTT meydanında start verildi.

PTT meydanında başlatılan imza kampanyasına dernek yönetim kurulu, dernek üyeleri ve halkımız katıldı.

Büyük bir ilgi gören imza kampanyasında Dernek başkanı Mustafa Demirkıran şunları söyledi:

“Bildiğiniz Palu-Kovancılar bölgemize ziraat fakültesi için başlattığımız 50 bin imza kampanyasının startını veriyoruz. Kamuoyunun malumudur ki geçmiş yıllarda Fırat Üniversitesi'ne bağlı çeşitli meslek yüksek okulları ve fakülteler çevre illerde ve ilimizin üç ilçesinde açılmasına rağmen bölgemiz, bölgemiz diye kastettiğimiz Palu, Kovancılar, Karakoçan, Arıcak ve Alacakaya'da o dönem bir fakülte açılabilmesi için gerekli alt yapı olan ekonomik hareketlilik ve nüfus yoğunluğu olmasına rağmen türlü bahanelerle bölgemiz bu imkandan mahrum bırakılmıştır. Bugün bu mahrumiyeti gidermek adına buradayız.

Bu kampanyayı bölgemize uygulanan negatif ayrımcılığın sona erdirilmesi adına buradayız. Kampanyamızı bugün halkımızla beraber başlatıyoruz. Bunun anlamı şu; demokrasilerde her zaman halkın ne dediği ne düşündüğü öncelikle ele alınır. Bu imza kampanyamız halkımızla sınırlı kalmayacaktır. Bu faaliyetimiz bugün burada sembolik anlamda bir faaliyettir. Kampanyamızı genişleterek devam ettireceğiz. Öncelikle sayın valimizden, sayın belediye başkanımızdan, isimlerini belirttiğimiz beş ilçelerimizden, ilçelerimizin mülki amirlerinden, yerel yöneticilerden, ilimizdeki ve ilçemizdeki siyasi parti teşkilatlarından, sivil toplum kuruluşlarından destek alarak kampanyamızı devam ettireceğiz.

Bu kampanyamızı yönetim kurulu olarak belli noktalara kendimiz giderek, belli noktalara da gençlik kollarımız ile hanım üyelerimiz organize edecek.

Başlattığımız bu kampanyamıza Elazığ kamuoyundan, sayın rektörümüz ve üniversitemiz senatosundan, Elazığ medyasında da bu haklı mücadelemizde ilgi ve destek bekliyoruz. Şu anda burada kampanyamıza destek vererek katılan dernek yönetim kuruluna, üyelerimize, halkımıza ve siz değerli basın mensuplarına teşekkür ediyorum. İnşallah Allah bizleri mahcup etmez. Allah hayırlı ve uğurlu etsin.”

Başlattığımız bu kampanyamıza Elazığ kamuoyundan, sayın rektörümüz ve üniversitemiz senatosundan, Elazığ medyasında da bu haklı mücadelemizde ilgi ve destek bekliyoruz. Şu anda burada kampanyamıza destek vererek katılan dernek yönetim kuruluna, üyelerimize, halkımıza ve siz değerli basın mensuplarına teşekkür ediyorum. İnşallah Allah bizleri mahcup etmez. Allah hayırlı ve uğurlu etsin.”



50 Bin İmza Kampanyasına Palu'dan Tam Destek

Dernek başkanı Başkan Mustafa Demirkıran ve yönetim kurulu üyeleri Palu-Kovancılar ziraat fakültesi için başlatılan 50 bin imza kampanyası çerçevesinde Palu'da destek aradı.

Bu destek turu çerçevesinde Dernek yönetim kurulu ilk olarak Palu Kaymakamı Sayın Ayhan Yazgan'ı ziyaret ettiler. Bu ziyaret esnasında Dernek başkanı Mustafa Demirkıran imza kampanyası ile ilgili bilgi verdi ve öncelikle bu imza kampanyasında Palu kaymakamı ve mülki amiri olarak desteklerini beklediğini belirtti.

Palu Kaymakamı Yazgan bu kampanyayı başlattıklarından dolayı dernek yönetimine teşekkür ederek şunları söyledi:

“Üniversitelerin, fakültelerin yöreyi kalındırdığı kuşkusuzdur. Hem sosyal olarak, hem ekonomik olarak, hem de kültürel olarak büyük bir katkı sağladığı da bir gerçektir.

Palu da bunu hak ediyor. Gerçekten biz köklü kültürel ve tarihi birikimi olan, kendine özgü kültürü olan ve Türkiye’de bilinen bir ilçeyiz. Sadece Palu olarak da değerlendirememek lazımdır. Aslında Palululuk bir olgudur diye düşünüyorum ben. Bu gün Bingölüyle, Karakoçanyıyla, Kovancılarıyla, Arıcak ve Alacakayaısıyla bu yöre aslında bir bütün ve aynı olgunun parçaları olup, insanıyla, kültürüyle ortak bir bölgenin ismidir. Palululuğu ben bir olgu olarak, yörenin kavramı olarak değerlendiriyorum. Bu bölgenin de üniversite yoluyla, fakülte yoluyla ya da yüksek okul yoluyla bir şekilde daha üst seviyelere taşınması gerektiğini düşünüyorum. Hatta geç kalınmış olduğunu düşünüyorum. Bu manada biz üzerimize düşen ne olursa, arazi tahsisinden belki binanın yapımına kadar gerek Palulular olarak, gerek biz devlet adına üzerimize ne düşerse bunları yapacağımızdan eminim. Palulular adına da eminim kendi adıma da eminim. Bu girişimizi gerçekten ben takdirle karşılıyorum. Bugünkü ziyaretinize de çok teşekkür ediyorum. Sağ olun var olun ayaklarınıza sağlık.”

Dedikten sonra imza kampanyasına destek veren Palu kaymakamı Sayın Ayhan Yazgan imza atarak bu kaymaya destek olduğunu da göstermiş



oldu.

Daha sonra dernek yönetim kurulu Palu Belediye başkanı Sayın Muhammed Septioğlu'nu ziyaret ettiler. İmza kampanyası ile ilgili bilgi veren dernek başkanı Mustafa Demirkıran Palu belediye başkanından da destek istedi.

Palu belediye başkanı Muhammed Septioğlu;

“Çalışmalarınızdan ötürü sizleri kutluyor ve teşekkür ediyorum.

Palu belediye başkanı olarak ben şunu söylemek istiyorum. Palulular adına söylüyorum. Böyle bir fakülte için Paluluların üzerine ne düşerse her türlü fedakârlığı yapacaktır. Altyapısını biz belediye olarak yaparız. Kendi imkânlarımızı zorlarız. Palu olarak biz bir fakültenin açılması için her zaman taraftarız. Biz Palu olarak her konuda sizinle beraberiz.”

Dedikten sonra imza kampanyasına destek veren Palu belediye başkanı sayın Muhammed Septioğlu imza atarak bu kampanyaya destek olduğunu da göstermiş oldu.

Dernek yönetimi daha sonra Palu mahalle muhtarları ile bir araya geldi. İmza kampanyası hakkında bilgi veren Dernek başkanı mahalle ve köy muhtarlarından da bu imza kampanyasına destek istedi.



Fakülte Açılması İçin Fırat, Bingöl ve Tunceli Üniversitesi Rektörleri Ziyaret Edildi



Fırat Üniversitesi Rektörü Prof. Dr. Feyzi Bingöl

Palu Kültür ve Dayanışma Derneği Başkanı Mustafa Demirkıran ve yönetim kurulu üyeleri Palu Kovancılar Ziraat Fakültesi için 50 bin imza kampanyası çerçevesinde Fırat Üniversitesi Rektörü Prof. Dr. Feyzi Bingöl, Bingöl Üniversitesi Rektörü Prof. Dr. Gıyasettin Baydaş ve Tunceli Rektörü Prof. Dr. Durmuş Boztağ ziyaret ettiler.

Ziyaret esnasında derneğimizi tanıtan ve derneğimiz faaliyetleri ile ilgili bilgi veren dernek başkanı Mustafa Demirkıran, niçin ziraat Fakültesi veya bölgemiz için bir fakülte talep ettiklerini belirterek bu konuda Üniversite rektörlerinden yardım ve destek istedi.

Fırat Üniversitesi Rektörü Feyzi Bingöl dernek olarak ziyaretten duyduğu memnuniyeti belirten teşekkür ettikten sonra şunları söyledi:

“Dernek olarak faaliyetlerinizi takip ediyor ve çalışmalarınızdan dolayı sizleri kutluyorum. Palu, eski tarihi geçmişi ile Harput kadar önemli bir yerleşim yeri ve ilçemizdir. Palu bizim nazarımızda her zaman önemlidir ve özel bir yere sahiptir. Dolayısıyla Palu’yu eğitim açısında ve diğer yönlerden ayakta tutmak, yaşatmak ve yarınlara taşımak hepimizin görevidir.

Dolayısıyla Palu ve bölgesine bir fakülte veya yüksek okul açılması hepimizin temennisidir. Bu konuda yaptığımız çalışmalarından dolayı sizleri kutluyor ve çalışmalarınızın devamını temenni ediyorum.”

Dernek yönetim kurulu ikinci olarak Bingöl Üniversitesi Rektörü Prof. Dr. Gıyasettin Baydaş’ı ziyaret etti.

Ziyaretten duyduğu memniyeti belirtip teşekkür eden Rektör Baydaş şunları söyledi:

“Biz üniversite olarak kurulduktan sonra Bingöl’ün dışındaki ilçelerimizde de yüksek okul açılması konusunda yaptığımız çalışmalarından biri de Karakoçan ilçemize açılması kararlaştırılan yüksek okuldur.

Palu’da bir yüksek okul değil mutlaka bir fakülte açılması konusunda sizinle hemfikirim. Çünkü Palu, geçmişten gelen tarihi birikimi, kültürü ve potansiyeli ile Palu bunu hak ediyor. Bu konuda bize düşen ne varsa biz hazırız ve sizin yanınızdayız.”

Dernek yönetimi üçüncü olarak Tunceli Rektörü Prof. Dr. Durmuş Boztağ’u makamlarında ziyaret etti.

Rektör Boztağ ziyaretten dolayı teşekkür ettikten sonra şunları söyledi:

“Ben Tunceli Rektörü olarak atandıktan sonra, Cumhurbaşkanımız’ın ziyaretlerinden sonra Palu’yu tanıdım, öğrendim ve Palu’yu çok sevdim.

Geçmişinden gelen birikimiyle bu bölgeye mutlaka bir fakülte açılarak akademik ortamın başlatılması gerekmektedir. İlk adım olarak fakülte açıldıktan sonra bu kampüse çevrilerle genişletilmesi ve yan birim ve okullarının da ileride açılması gerekir.

Bu konuda biz Tunceli Üniversitesi olarak yanınızdayız. Siz hangi fakülteyi istiyorsanız, alt yapısını hazırladıktan sonra biz o fakültenin açılması için gereken neyse yapmaya hazırız.”



Bingöl Üniversitesi Rektörü Prof. Dr. Gıyasettin Baydaş



Tunceli Üniversitesi Rektörü Prof. Dr. Durmuş Boztağ

Derneğimizden Depremzedelere 100 Bin TL. Üzerinde Yardım



08 Mart 2010 tarihinde bölgemizde meydana gelen depremin ilk gününden itibaren derneğimiz deprem bölgesinde ve depremzedelerin yanında oldu.

Depremin ilk gününden itibaren Derneğimiz tarafından deprem bölgesine yardım kampanyası başlatıldı. Deprem bölgesindeki depremzedelerin ihtiyaçları çerçevesinde başta derneğimiz olmak üzere ilimizde ve ilimiz dışında özellikle İstanbul ve Ankara'da yaşayan hemşehrilerimiz tarafından yardım kampanyamıza büyük bir ilgi gösterildi.

Deprem bölgesinde mağdur olan hemşehrilerimize yardımcı olmak maksadıyla gerçek-

leştirdiğimiz bu yardım kampanyasında 100 bin TL'nin üzerinde gıda, erzak, battaniye, oyuncak, temizlik ve giyecek malzemelerini gerek Kovancılar Kriz Merkezine, gerekse dernek yönetim kurulumuz aracılığıyla Okçular başta olmak üzere Kovancılar köyleri ile birlikte Palu merkez, Gökdere, Beyhan beldesi ve Palu'nun diğer köylerinde depremden olumsuz etkilenen hemşehrilerimize ulaştırdık.

Kampanyamıza imkânları ölçüsünde ilgi gösteren Ankara ve İstanbul ve Elazığ'daki hemşehrilerimize yürekten teşekkür ediyor. Milletimize ülkemize bir daha böyle felaketler yaşatmamasını Cenab-ı Allahahtan temenni ediyoruz.



Başbakan R. Tayyip Erdoğan ve Devlet Bakanı Cevdet Yılmaz'a Tarihi Eserlerimiz İle İlgili Dosyalar Sunuldu



Deprem bölgesindeki yaşananları yerinde görmek üzere bölgemize gelen Başbakanımız Sayın Recep Tayyip Erdoğan'a Dernek başkanı Mustafa Demirkıran tarafından bölgemizdeki tarihi eserlerimizin bu-günkü durumunu ve genel anlamda bölge sorunlarımızın ve bu sorunların çözüm önerilerinin de bulunduğu bir dosya ile birlikte araştırmacı yazar Süleyman Yapıcı'nın Palu ve Harput kitapları kendilerine sunulmuştur.

Başbakanımız da Palu bölgemizi yakinen bildiğini beyan edip sunduğumuz dosya ile ilgileneceğinin müjdesini vermiştir. Kendilerine dernek yönetimize ve bölgemize gösterdiği

duyarlılıktan dolayı teşekkür ediyoruz.

Yine ilimizi ziyaret eden Devlet Bakanı Sayın Cevdet Yılmaz ile Dernek başkanı ve yönetim kurulu üyeleri Bingöllüer Kültür ve Yardımlaşma Derneği'nde görüştüler.

Bu görüşme esnasında Palu'da bulunan tarihi eserler ile ilgili bir dosya bakana sunuldu. Ayrıca Yönetim Kurulu üyesi ve araştırmacı yazar Süleyman Yapıcı'nın Palu ve Harput ile ilgili kitapları da hediye edildi.

Dernek başkanı Demirkıran görüşme esnasında şunları söyledi:

“Sayın bakanımız öncelikle ilimize hoş geldiniz. Biz Palu Kültür ve Dayanışma derneği olarak kurulduğumuz günden beri faaliyetlerimizin arasında Palu'da bulunan tarihi eserlerin restorasyonları ile ilgili çalışmalar yapıyoruz. Bu konuda birçok girişimlerimiz oldu. Bu girişimlerimizin bazılarının sonuç aldık. Ancak Tarihi bir yerleşim yeri olan Palu'da tarihi eserlerimiz hızla yok olmaya yüz tutmuştur. Bu konuda Vakıflara bağlı tarihi eserler ve Kültür ve Turizm bakanlığına bağlı eserler ile ilgili dosyalarımızı ilimizi ziyaret eden ilgili bakanlarımıza da sunduk. Sizlerin de bu konuda desteklerinizi bekliyoruz.”

Devlet Bakanı Cevdet Yılmaz ise şunları söyledi:

“Palu çok eski ve tarihi bir yerleşim yeri. Öncelikle Palu ve Harput ile ilgili eserlerinden dolayı yazarı Süleyman Yapıcı'ya teşekkür ederim. Palu kitabı çok güzel ve kapsamlı bir çalışma olmuş. Tarihi eserler ile ilgili konularda da milletvekiliniz Faruk Setpioğlu ile birlikte takipçisi olacağız.”



İlimize Atanan Sayın Valimiz Muammer Erol'u Ziyaret

Derneğimiz yönetim kurulu ilimize yeni atanan valimiz Sayın Muammer EROL'u yeni görevinden dolayı tebrik etmek üzere valilik makamında ziyaret etti.

Dernek başkanımız Mustafa Demirkıran tarafından ziyaret esnasında Palu'nun kültürel tarihi özelliklerinden, derneğimizin kuruluş amaçlarından ve bu doğrultuda bu güne kadar gerçekleştirdiğimiz sosyal kültürel faaliyetlerinden, önümüzde ki dönem yapmayı hedeflediğimiz projelerden kısaca bahsedip, özellikle bu projelerden bölgemizde bir fakülte kurulması için kendisinden destek istedi.

Sayın Valimiz dernek yönetim kurulu olarak yaptığımız çalışmalarından dolayı bizleri tebrik edip bütün projelerimize destek olacağını sözünü verdi.

Sayın Valimizin sivil kuruluşlara ve derneğimize göstermiş olduğu yakın ilgi bizde



büyük bir memnuniyet hissi yarattı.

Sayın Valimize Palu Kültür ve Dayanışma Derneği olarak başarılar diliyoruz.

Derneğimiz Yönetim Kurulu Etso Başkanı Ali Şekerdağ ile Elazığ Ticaret Borsası Başkanı M. Ali Dumandağ'ı Ziyaret Etti

Dernek başkanı Mustafa Demirkıran ve Yönetim Kurulu Üyeleri Elazığ Ticaret ve Sanayi Oda başkanlığına seçilen Ali Şekerdağ ve Elazığ Ticaret Borsası Başkanlığına yeniden seçilen M. Ali Dumandağ'ı ziyaret ederek yeni görevlerinde başarılar diledi.

Dernek başkanı Mustafa Demirkıran;

Elazığ Ticaret ve Sanayi Odası seçimlerinde seçim maratonunu kazanan işadamı Ali Şekerdağ'ı tebrik ederek Elazığ için yeni açılımlara ve hayırlara vesile olmasını diledi.

ETSO başkanlığına seçilen Ali Şekerdağ;
"Elazığ Ticaret Ve Sanayi Odası Yönetim

Kurulu Başkanı Ali ŞEKERDAĞ; ticaret camiası tercihini yaptı. Teveccühlerini bizden yana kullandıkları için herkese teşekkür ediyorum. Bize bu güvenlerinden dolayı kendilerine yakışır bir yönetimle ve kendilerine yakışır hizmet için elimizden gelen bütün gayreti sarf edeceğimiz diyerek Palu Kültür ve Dayanışma Derneği'nin bu ilgisinden ve ziyaretlerinden dolayı teşekkür ediyorum" dedi.

Daha sonra Derneğimiz yönetim kurulu üyeleri Ticaret Borsası Seçimlerinde güven tazeleyerek yeniden başkan seçilen M. Ali Dumandağ'ı Ticaret Borsası'nda ziyaret ederek başarılar diledi.



Hollanda'nın Denhak Belediye Başkan Vekili ve Beraberindeki Heyet Derneğimizi Ziyaret Etiler



Hollanda'nın Denhak Belediye başkan vekili, İl Kültür Genel Müdürü ve meclis üyeleri ile birlikte Palu Belediye Başkan Vekili Hayati Karabulut ve Kovancılar Belediye başkanı Bekir Yanılmaz Palu Kültür ve Dayanışma derneğini ziyaret ettiler.

Derneğimiz başkanı Mustafa Demirkıran Hollanda'dan gelen ekibe derneğimizi ziyaretlerinden dolayı teşekkür ettikten sonra şunları söyledi:

"Hollanda Denhak şehrinde yaşayan gurbetçilerimizin yarısından fazlası Palu, Kovancılar ve Karakoçan nüfusuna kayıtlı olduğunu sizlerden öğrenmiş bulunuyoruz.

Orada yaşayan gurbetçilerimizi daha iyi tanımak ve anlamak için kendi ailelerini, gelenek ve göreneklerini tanımak ve anlamak amacıyla ili-mize ve ilçelerimize düzenlediğiniz bu gezi çerçevesinde derneğimizi de ziyaret ettiğiniz için dernek yönetim kurulu adına teşekkür ederim.

Yapmış olduğunuz bu girişim ve organizasyon birçok açıdan çok önemli, her şeyden önce

dünyada bugün tesis edilmek istenen dünya barışına çok ciddi katkı sunmasıdır. Bu çok küçük bir adım dahi olsa bugün dünyanın her tarafında çeşitli milletlerden insanlar çeşitli ülkelerde o ülke vatandaşlarıyla kültürel, ekonomik ve sosyal etkileşim içerisinde. Oralarda yeni bir kimlik oluşuyor. Kendi kimliğinin yanında devlet vatandaşlığı ve dünya vatandaşlığı kimliği oluşmaktadır.

Özellikle bu ziyaretiniz çok daha çeşitli açılımlara vesile olur. Ticari, sosyal ve kültürel etkileşimlere vesile olmasını temenni ediyorum."

Dernek başkanı Mustafa Demirkıran, daha sonra 4000 yıllık Palu tarihi süresi içerisinde çeşitli medeniyetlerin hâkim olduğunu söyleyen Demirkıran Palu Kültür ve Dayanışma Derneği'nin kuruluş amacından ve derneğin yapmış olduğu sosyal ve kültürel faaliyetlerinden bahsetti.

Denhak belediye başkan vekili ise şunları söyledi.

"Öncelikle göstermiş olduğunuz yakın ilgi ve misafir perverliğinizden dolayı size ve dernek yönetim kuruluna teşekkür ederim. Daha önce belirttiği gibi bizim belediye olarak yaptığımız bir araştırmada şehrimizde yaşayan Türkiye Cumhuriyeti vatandaşlarının yarısından fazlasını sizin bölgeniz olan Palu, Kovancılar ve Karakoçan nüfusuna kayıtlı olanlar oluşturuyor.

50 öncesinden ülkemize ve şehrimize işçi olarak gelen sizler, şimdi kendi iş yerlerini açtılar, değişik iş alanlarında söz sahibi olarak işveren oldular. Belediye ve diğer kamu kuruluşlarında belli yere geldiler.

Bu amaçla sizleri daha iyi tanımak, ilinizin kültürünü kendi şehrimde tanıtmak için aranızdayım."



Bölgemiz İlçe Belediye Başkanlarını Ziyaret



Palu Belediye Başkanı Muhammed Septioğlu

Derneğimiz yönetim kurulu mahalli seçimlerden sonra bölgemiz ilçe ve belde belediye başkanlıklarına seçilen belediye başkanlarını ziyaret etti.

Palu Belediye Başkanı Muhammed Septioğlu, Kovancılar Belediye Başkanı Bekir Yanılmaz, Karakoçan Belediye Başkanı Nurettin Arslan, Alacakaya Belediye Başkanı Davut Tunç ve Arıcak Belediye Başkanı Cemil Can'ı makamlarında ziyaret ederek hayırlı olsun temennisinde bulunuldu.

Derneğimizi tanıtarak derneğimiz faaliyetleri hakkında bilgi veren başkanımız genel olarak şunları belirtti:

"Palu, köklü ve kültürel tarihi bir geçmişi olan 4000 yıllık bir ilçedir. Palu'yu şu andaki coğrafi bölgesi ile değil, Geçmişteki



Kovancılar Belediye Başkanı Bekir Yanılmaz

coğrafi bölgesiyle düşündüğümüzden dolayı Karakoçanıyla, Kovancılarıyla, Arıcak ve Alacakayasıyla bu bölgeyi aslında bir bütün ve aynı olgunun parçaları olarak görüyoruz.

Palu Kültür ve Dayanışma Derneği olarak her zaman bölgemize hizmet etmenin heyecanını yaşadık.

Tekrar yeniden belediye başkanlığını kazanan ve yeni seçilen sizlerle olduğumuzu ve birlikte daha hayırlı hizmetlere vesile olacağımızı belirtir yeni görevinizde başarılar dilerim."

Derneğimiz ziyaretinden memnun olduklarını belirterek teşekkür eden Belediye başkanları, Palu Kültür ve Dayanışma Derneği ile her zaman işbirliği içinde olacaklarını belirttiler.



Karakoçan Belediye Başkanı Nurettin Arslan



Alacakaya Belediye Başkanı Davut Tunç

Belde Belediye Başkanlarını Ziyaret

Derneğimiz yönetim kurulu mahalli seçimlerden sonra ilçemiz belde belediye başkanlıklarına seçilen belediye başkanlarını ziyaret etti.

Beyhan ve Baytaşlı belediye başkanlarını ziyaret ederek hayırlı olsun temennisinde bulunuldu.

Derneğimizi kısaca tanıtan dernek Başkanımızın derneğimiz faaliyetleri hakkında

bilgi verdikten sonra ilçemizin iki adet beldesinin bulunduğu, bu beldelerden birinin ilçemizin doğusunda diğerinin ise batısında olduğunu belirterek, biz Palu Derneği olarak ilçemizin batısından doğusuna kadar olan tüm bölgemizin hizmetinde ve emrinde olduğu, birlikte daha daha hayırlı hizmetlere vesile olacağını belirtti..



Beyhan Belediye Başkanı Mahmut Yaman



Baltaşı Belediye Başkanı Abid Tek

İlçe Kaymakamlarımızı Ziyaret

Derneğimiz yönetim kurulu, Palu ilçesi kaymakamanının dışında diğer ilçe kaymakamlarımızı da makamlarında ziyaret etti.

Palu bölgesinin bir parçası olarak kabul ettiğimiz Arıcak ilçe Kaymakamı Kemal Atasoy ile Alacaya Kaymakamı Gökhan İkitemur'u yönetim kurulu olarak makamlarında ziyaret ettik.

Bu ziyaretimiz esnasında Dernek başkanı Mustafa Demirkıran derneğimizi tanıtarak

kısaca faaliyetlerimiz hakkında bilgi verdi.

Palu Kültür ve Dayanışma Derneği olarak Palu merkez olmak üzere bölgemizi teşkil eden beş ilçemizle de yakından ildiklerini, ilçelerimizin problemlerini akından takip ettiklerini belirterek, dernek olarak bölgemizin hizmetinde ve emrinde olduğunu belirtti.

İlçe kaymakamları bu ziyaretten dolayı duydukları memnuniyeti belirterek ziyaretlerinden dolayı teşekkür ettiler.



Arıcak Kaymakamı Kemal Atasoy



Alacaya Kaymakamı Gökhan İkitemur



AVIVA™

- KASKO SİGORTASI
- TRAFİK SİGORTASI
- DASK SİGORTASI
- İŞYERİ SİGORTASI
- KONUT SİGORTASI
- NAKLİYAT SİGORTASI
- MESLEKİ SORUMLULUK SİGORTASI

ERGOİSVİÇRE
SİGORTA

GÜNEŞ SİGORTA



hürel sigorta

Tif: (0424) 248 27 95
248 27 00
Fax: (0424) 248 27 99
Malatya Yolu 5. Km
ELAZIĞ



"Bizim İçin ÖNEMLİSİNİZ"



Yusuf Demirtaş

Ejder Açıkkapı

En bol çeşit, en uygun fiyatlar, Club Card avantajları, size özel kampanyaları, ücretsiz otoparkı, ekspres şubeleri ve koşulsuz müşteri memnuniyet ilkesiyle ;

Alışverişin güler yüzü !



Akbulutavm

“Akıllı alışveriş”



Ekspress Şubelerimizle Artık Size Daha da Yakınız !...

İlk Ekspress Şubemiz Yeni Ticaret Borsası Yanında
Hizmete Girdi ! Çok Yakında Sizin De Yanı Başımızda
Bir Akbulutavm Ekspress Olacak !...



ŞUBE 1 :
Doğukent Yolu Üzeri Akbulut Petrol Yanı
No: 2/A Tlf: 0424 224 91 26

ŞUBE 2 :
Gazi Cd. Yeni Belediye İş Merkezi Altı
Tlf: 0424 236 42 51

ekspress 1

Çarşı Mh. Sakarya Sk. Ticaret Borsası Yanı
Mezire Gıda Karşısı Tlf: 0424 218 98 91

Müşteri Hizmetleri
218 93 90